



**LOXAM**  
Piattaforme Aeree



**Guida  
Noleggio**  
[www.loxam.it](http://www.loxam.it)



# INDICE

p 4	il Gruppo Loxam
p 6	Loxam in Italia
p 8	la squadra
p 9	responsabilità sociale d'impresa
p 10	LoxGreen
p 12	il noleggio
p 14	formazione e sicurezza
p 16	rugby World Cup
p 18	il parco macchine
p 20	verticali elettriche
p 26	verticali ibride e Bi-Energia
p. 28	verticali diesel
p. 30	articolate elettriche
p. 32	articolate ibride
p. 34	articolate diesel
p. 36	telescopiche
p. 38	ragni
p. 40	elevatori a braccio
p. 42	elevatori di persone
p. 44	elevatori a colonna push around e manuali
p. 46	autocarrate
p. 50	carrelli telescopici
p. 56	carrelli elevatori elettrici e diesel
p. 58	piattaforme sottoponte
p. 60	autocarri
p. 62	tutto per il cantiere



Much More than Rental

## Primo Gruppo in Europa per il noleggio

Il gruppo LOXAM opera da oltre 50 anni nel settore del noleggio di attrezzature, rivolgendo la propria offerta a professionisti di tutta Europa.

Grazie alla fiducia di 536.000 clienti e alla professionalità dei suoi 11.370 dipendenti, LOXAM è leader nel mercato Europeo del noleggio di attrezzature per i settori dell'edilizia, dell'industria, della distribuzione, della manutenzione e degli eventi.

LOXAM pone la massima attenzione nella qualità del servizio offerto ai propri clienti e nella sicurezza delle apparecchiature.



## I numeri di LOXAM



**1.060**  
filiali



**11.370**  
dipendenti

# IL GRUPPO LOXAM

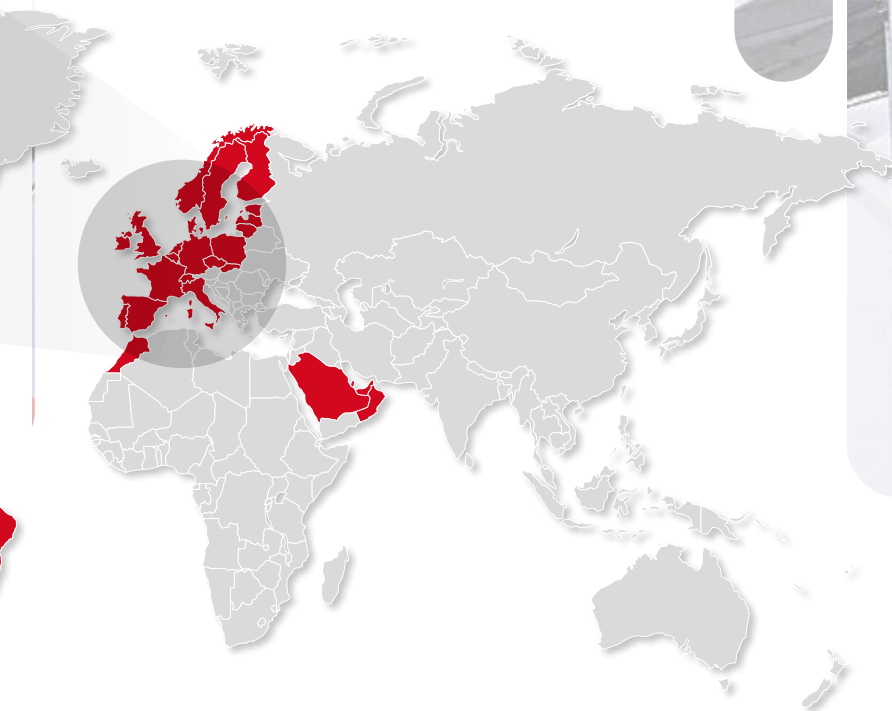

Affidarsi al gruppo LOXAM significa poter contare sulle migliori attrezzature in ambito industriale, energetico ed edile, nell'organizzazione di eventi e nelle attività di manutenzione, in Italia e in tutta Europa.



**2,2** miliardi  
di fatturato  
*riferimento 2021*



**30**  
nazioni



**1° flotta**  
in Europa



## Il Gruppo LOXAM è presente in Italia con:



LOXAM Piattaforme Aeree è il brand con cui Loxam Access S.r.l. opera nel mercato italiano del noleggio di mezzi per il sollevamento aereo, e rappresenta l'evoluzione del progetto del gruppo LOXAM sul mercato italiano, dopo l'acquisizione di Nacanco e Nove rispettivamente negli anni 2017 e 2018.



### Missione

Vogliamo mantenere i nostri clienti al sicuro, produttivi, redditizi e formati con competenza per il lavoro in quota.



### Valori

**SICUREZZA:** mettiamo sempre al primo posto la salute e la sicurezza, il nostro motto è Sicurezza Sempre e Ovunque.

**GIOCO DI SQUADRA:** siamo una squadra unita perché sappiamo che i nostri colleghi sono la nostra forza.

**IMPEGNO:** ci impegniamo ogni giorno a fornire un valore aggiunto per i nostri clienti.

**PASSIONE:** abbiamo passione per il nostro lavoro e supportiamo i nostri clienti per il loro.

**VELOCITÀ E FLESSIBILITÀ:** agiamo con quell'equilibrio di velocità e precisione che rende facile fare affari con noi.



### Visione

Essere il fornitore di riferimento per le soluzioni di accesso in quota ponendo il cliente al centro di tutto ciò che facciamo.

**LOXAM è certificata ISO 9001:2015 e ISO 27001:2013  
ed è socio Assodimi/Assonolo.**



IS 748231



## Vicini al territorio

**Grazie al servizio clienti locale Loxam riesce ad andare incontro alle necessità di lavoro in altezza di ogni cliente.**

Per LOXAM è importante offrire un servizio su misura rispetto le necessità del territorio in cui si trova ad alle aziende della zona che, come clienti, ne hanno permesso la crescita con la loro fiducia e i loro consigli.

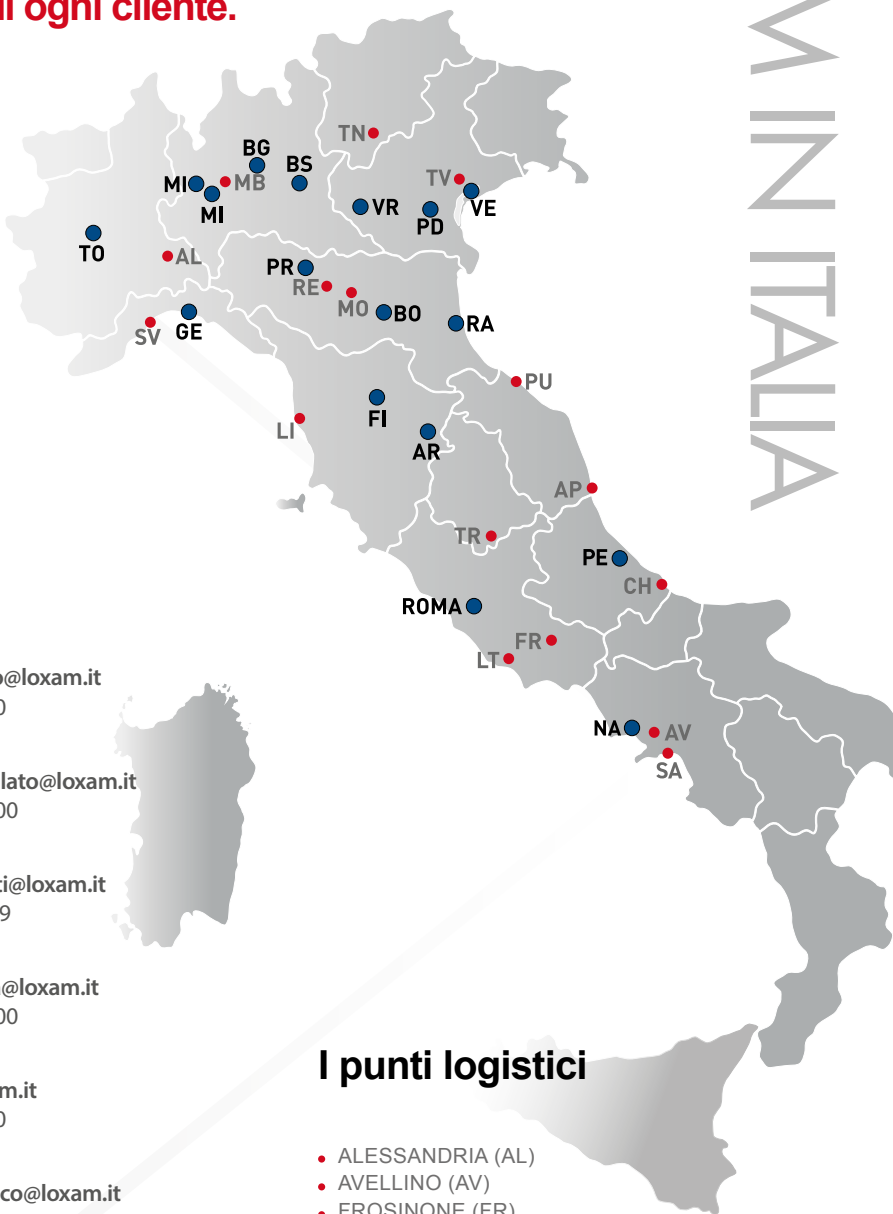

## Contatta le sedi LOXAM in italia

- **AREZZO**  
E-mail: AR.Arezzo@loxam.it  
Tel. +39 05751713080
- **BERGAMO**  
E-mail: BG.Grassobbio@loxam.it  
Tel. +39 0350086340
- **BOLOGNA**  
E-mail: BO.ZolaPredosa@loxam.it  
Tel. +39 0510463840
- **BRESCIA - Sede Direzionale**  
E-mail: BS.Montichiari@loxam.it  
Tel. +39 0305528101
- **FIRENZE**  
E-mail: FI.Calenzano@loxam.it  
Tel. +39 0550297250
- **GENOVA**  
E-mail: GE.Bolzaneto@loxam.it  
Tel. +39 0108909760
- **SAN GIULIANO MILANESE**  
E-mail: MI.SanGiuliano@loxam.it  
Tel. +39 0230553360
- **LAINATE**  
E-mail: MI.Lainate@loxam.it  
Tel. +39 0230553361
- **NAPOLI**  
E-mail: NA.Caivano@loxam.it  
Tel. +39 08119622920
- **PADOVA**  
E-mail: PD.Mestrino@loxam.it  
Tel. +39 0496366510
- **PARMA**  
E-mail: PR.Fontanellato@loxam.it  
Tel. +39 05211889900
- **PESCARA**  
E-mail: PE.Cepagatti@loxam.it  
Tel. +39 085 9096589
- **RAVENNA**  
E-mail: RA.Ravenna@loxam.it  
Tel. +39 05441963500
- **ROMA**  
RM.Tiburtina@loxam.it  
Tel. +39 0645254260
- **TORINO**  
E-mail: TO.Grugliasco@loxam.it  
Tel. +39 0117547380
- **VENEZIA**  
E-mail: VE.Marghera@loxam.it
- **VERONA**  
E-mail: VR.SanGiovanniLupatoto@loxam.it  
Tel. +39 0454155840

## I punti logistici

- ALESSANDRIA (AL)
- AVELLINO (AV)
- FROSINONE (FR)
- LATINA (LT)
- LIVORNO (LI)
- MODENA (MO)
- MONZA BRIANZA (MB)
- PESARO (PU)
- REGGIO EMILIA (RE)
- SALERNO (SA)
- SAN BENEDETTO DEL TRONTO (AP)
- SAN FIOR (TV)
- SAVONA (SV)
- TERNI (TR)
- TRENTO (TN)
- VASTO (CH)



Oppure scrivi a [noleggio@loxam.it](mailto:noleggio@loxam.it)

## La squadra

Il nostro lavoro è un gioco di Squadra, dove ognuno ha un compito specifico e si coordina con i colleghi.

Solo in questo modo possiamo garantire il rispetto e la serietà dei nostri servizi e soddisfare al massimo le aspettative dei nostri clienti.

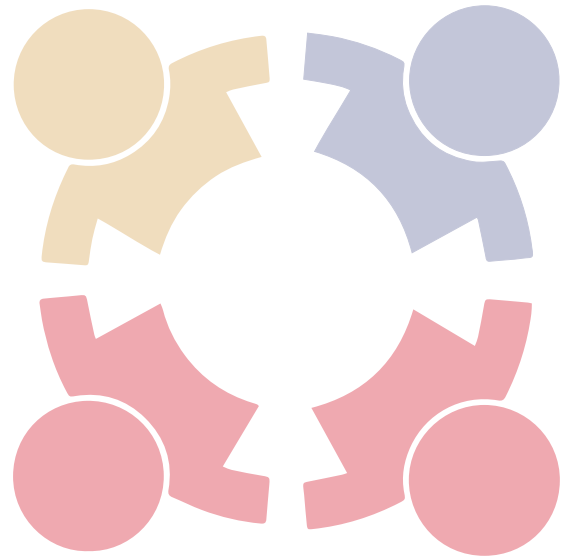

Consulenza  
Commerciale



Servizio Clienti



Assistenza  
Tecnica



Formazione

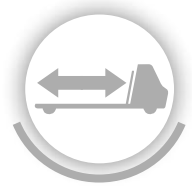

Consegne  
e Ritiri

Customer  
Satisfaction\*



**8,6/10**

\*(Basato sulle risposte di 1311 clienti nel 2022)



# Responsabilità Sociale d'Impresa

## I nostri impegni per il 2021-2025

LOXAM ACCESS S.r.l. è un'azienda attenta al tema della responsabilità sociale di impresa, per questo si è impegnata a migliorare il proprio impatto lungo le direttrici relativamente al quinquennio 2021-2025.

Queste direttrici sono oggetto di costante ispirazione per le decisioni e per i piani di azione.

Tutta la struttura aziendale è coinvolta attraverso il manifesto "I nostri impegni".

## Esigi di più dal noleggio.

Per noi è il modo di mostrare il nostro impegno nell'affrontare le sfide di domani, al vostro fianco.

I NOSTRI IMPEGNI

## Le direttrici



### Sicurezza e benessere sul posto di lavoro

- Offrendo ai nostri clienti attrezzature all'avanguardia in termini di sicurezza
- Lavorando duramente alla prevenzione dei rischi nelle nostre sedi, durante il trasporto delle attrezzature e presso i luoghi di lavoro dei nostri clienti
- Facendo tutto il possibile per essere fieri di lavorare insieme
- Incoraggiando la pluralità di genere, la diversità etnica e promuovendo l'occupazione giovanile.



### Contribuire alla riduzione di emissioni di anidride carbonica

- Favorendo l'acquisto di mezzi a basse emissioni (LOXGREEN)
- Diminuendo l'impatto ambientale dei nostri processi di lavoro
- Ottimizzando i consumi e lottando contro gli sprechi.



### Etica nelle relazioni lavorative

- Promuovendo la trasformazione digitale volta a migliorare l'esperienza del cliente, le competenze del nostro staff e l'efficienza dei nostri processi operativi,
- Adottando le migliori pratiche che favoriscano un contesto lavorativo il più sicuro ed accogliente possibile. Ottimizzando i consumi e lottando contro gli sprechi
- Essendo protagonista nell'affrontare le sfide ambientali ed etiche del nostro tempo.



### Contribuire allo sviluppo del territorio grazie alla propria presenza locale

- Assicurando che ogni sede locale sia parte attiva delle iniziative del territorio.

## LOXGREEN: ancora più rispettosi dell'ambiente

Impegnata nella lotta al riscaldamento globale e nella protezione dell'ambiente, LOXAM fornisce soluzioni concrete con una gamma completa di nuovi mezzi più ecosostenibili e rispettosi della salute degli utenti. I mezzi LOXGREEN, inoltre, contribuiscono alla riduzione dell'inquinamento acustico.

Non tutti i mezzi elettrici sono LOXGREEN, ma solamente quelli che introducono nuove tecnologie in grado ridurre l'impatto ambientale sostituendo mezzi a maggiori emissioni.



Questo simbolo indica i mezzi appartenenti alla gamma LOXGREEN

### La gamma LOXGREEN

- Semoventi articolate e telescopiche
- Verticali a pantografo
- Carrelli telescopici
- Elevatori di persone

#### ELETTRICO



Le apparecchiature alimentate a **batteria** sono ricaricabili da rete e dispongono di motori in corrente continua con tensioni fino a 80V. Alcune apparecchiature incorporano un generatore di corrente diesel per ricaricare le batterie e prolungarne così l'autonomia.

#### IBRIDO



Le apparecchiature **ibride** sono dotate di due tipi di motorizzazione, **termica ed elettrica**. Le due alimentazioni possono essere utilizzate contemporaneamente per fornire energia e potenza necessaria per determinati movimenti o fasi di lavoro, oppure utilizzati alternativamente. **Durante il lavoro in modalità diesel le batterie vengono ricaricate.**

#### BI-ENERGIA



Le apparecchiature **Bi-energia** sono dotati di due tipi di motorizzazione, **termica ed elettrica**. Le due alimentazioni possono essere utilizzate contemporaneamente per fornire energia e potenza necessaria per determinati movimenti o fasi di lavoro, oppure utilizzati alternativamente. **Le batterie possono essere ricaricate solamente tramite una presa a muro.**

#### MANUALE



Le apparecchiature a propulsione interamente **manuale** utilizzate per raggiungere altezze ridotte, funzionano grazie ad un accumulatore di potenza che accumula energia durante la discesa per rendere più facile il sollevamento.

## Ambiente

In LOXAM le azioni dedicate all'ambiente comprendono due aree distinte:

- i mezzi che vengono noleggiati;
- l'infrastruttura e la catena di distribuzione che usiamo per gestire le attività di noleggio.

LOXAM vuole essere il leader nel mercato di noleggio anche in ogni elemento connesso alle **tre R: Riutilizzo, Riduzione, Riciclo**.

### BI-FUEL



Le apparecchiature **Bi-fuel** sono dotate di motore termico alimentato con **due tipologie di combustibile**, benzina e gas, alternabili indifferentemente.



## Il Noleggio

Noleggiare un'attrezzatura di sollevamento con LOXAM, grazie anche al servizio clienti locale vicino al territorio consente una maggiore rapidità e attenzione al cliente, a tutto ciò si aggiunge il servizio Loxcall che consente di avere un unico partner in grado di fornire il mezzo corretto per ogni tipologia di lavoro

Il personale commerciale LOXAM è a completa disposizione per garantire un'esperienza di noleggio semplice e veloce, al fine di essere d'aiuto nell'individuazione del mezzo più adatto alle svariate necessità e fornire la certezza del noleggio di una macchina funzionale, che garantisca la massima rapidità d'intervento.



## Il parco macchine

Con un parco macchine a noleggio di 3500 mezzi, che comprende oltre 150 modelli diversi, con un range di mezzi di sollevamento con altezze da 3 a 43 metri, LOXAM offre al mercato una scelta e una varietà di soluzioni uniche nel panorama delle società di noleggio in Italia.



# Settori di specializzazione

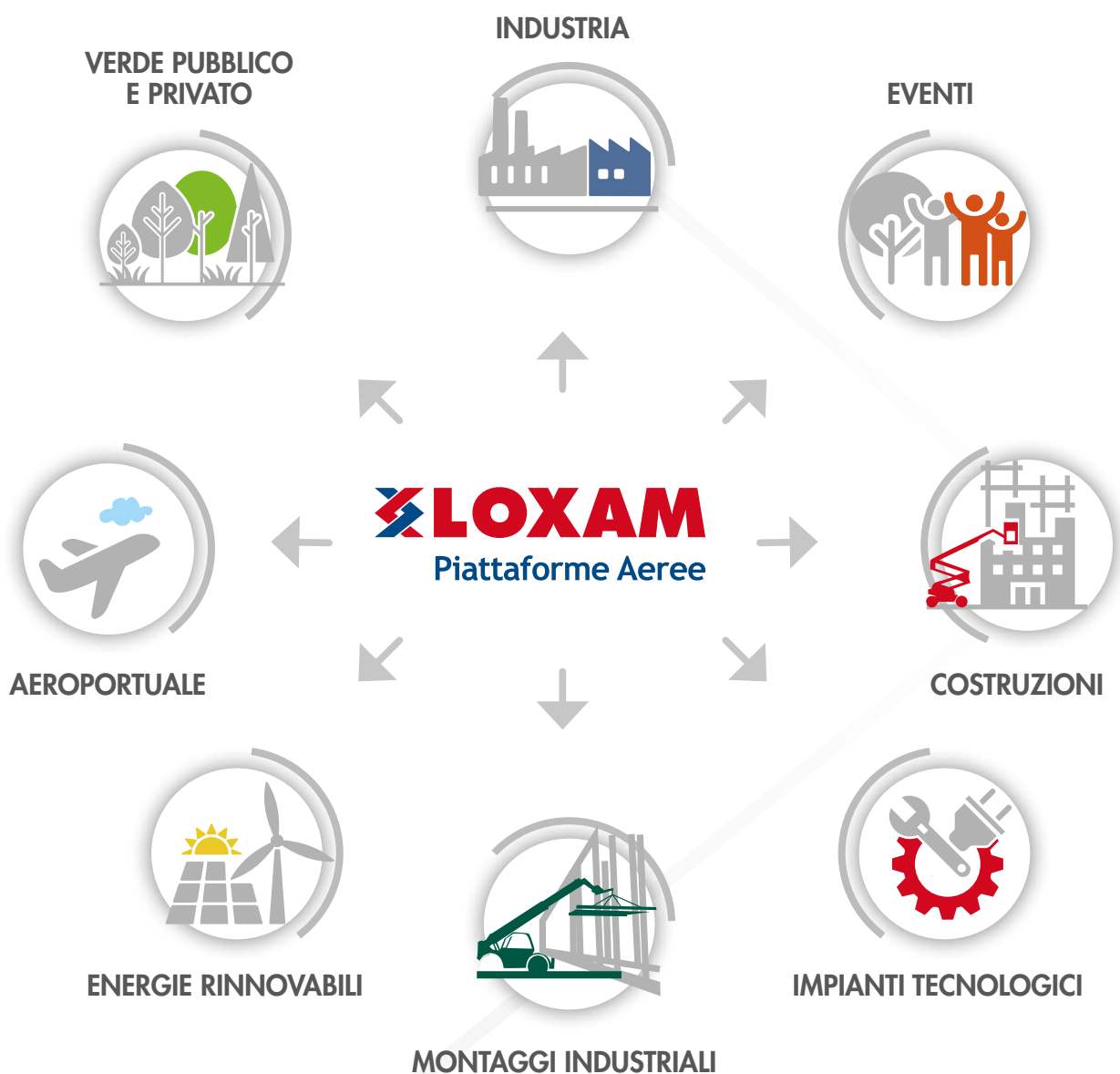

## Formazione e sicurezza

Lavorare in altezza comporta dei rischi per i lavoratori, soprattutto quando non utilizzano la corretta attrezzatura o non sono formati adeguatamente.

La legge Italiana considera come lavoro in quota *qualsiasi attività lavorativa che espone il lavoratore al rischio di caduta da una quota posta ad altezza superiore a 2 m rispetto ad un piano stabile (Art. 107 D.Lgs 81/2008)* per questo LOXAM ritiene che la giusta formazione correlata all'utilizzo dei DPI sia fondamentale per lavorare in sicurezza anche ad altezze ridotte ottemperando agli obblighi di legge.

Un team di esperti formatori segue i clienti identificando il corso più adatto ad ogni esigenza lavorativa, per poi proseguire con lo svolgimento della sezione teorica e pratica, fornendo infine tutta la documentazione specifica da esibire agli organi ispettivi.

## L'offerta formativa

Dal 2013 offriamo corsi per l'utilizzo in sicurezza di attrezzature quali Piattaforme di lavoro mobili elevabili (PLE), Carrelli elevatori, Gru mobili e Gru su autocarro, corsi di sicurezza per lavori in quota, utilizzo Carroponete e montaggio/smontaggio Trabattelli.



## Contattaci

☎ **199.177.155 int. 3**  
oppure **030.9675811**

**formazione@loxam.it**

**Scopri tutti i corsi, le date disponibili e le sedi dove sono svolti sul sito [www.loxam.it](http://www.loxam.it)**

- È POSSIBILE ATTIVARE CORSI PERSONALIZZATI PRESSO LA PROPRIA STRUTTURA.
- È DISPONIBILE IL SERVIZIO DI FORMAZIONE E-LEARNING PER CONSENTIRE DI SEGUIRE I CORSI TEORICI ON-LINE.

### Centro autorizzato



Siamo Centro di Formazione IPAF, per chi ha necessità di utilizzare piattaforme aeree al di fuori del territorio nazionale.



FORMAZIONE ADDETTI  
ALL'USO DELLE ATTREZZATURE



FORMAZIONE GENERALE  
DEI LAVORATORI



FORMAZIONE SPECIFICA  
DEI LAVORATORI



FORMAZIONE ANTINCENDIO



FORMAZIONE ADDETTI  
AL PRIMO SOCCORSO



FORMAZIONE PREPOSTI

## Il tuo kit di sicurezza

LOXAM mette a disposizione una gamma di dispositivi di protezione individuale indispensabili per un lavoro consapevole in sicurezza, acquistabili singolarmente oppure secondo 2 tipologie di **Kit pre-assemblati** (contenuti in un pratico zainetto): **Kit Base** e **Kit Plus** (con cordino con assorbitore, in aggiunta ai componenti del Kit Base).

I dispositivi di protezione individuale e il loro utilizzo sono regolamentati dall'accordo Stato-Regioni in vigore da Marzo 2013.

È inoltre attivo il **servizio di revisione periodica**, *obbligatoria ai sensi dell'Art.77 del D.lgs. 81/2008 e dalla norma UNI EN 365:2005*, prevista tra le indicazioni di manutenzione del produttore.



# Loxam è sponsor per la Rugby World Cup France 2023

Essere Sponsor Ufficiale e Fornitore Ufficiale di mezzi e attrezzature per la **Coppa del Mondo di Rugby di Francia 2023** è una fantastica opportunità per il gruppo per:

- dimostrare l'interezza del suo know-how come fornitore ufficiale di **mezzi a noleggio per eventi**
- promuovere i suoi impegni in termini di RSI
- spiccare grazie all'esperienza e professionalità dei propri team.

**48**  
Partite

**9**  
Stadi

**10**  
Città ospitanti







RUGBY  
WORLD CUP  
FRANCE 2023



**LOXAM**

OFFICIAL EQUIPMENT RENTAL

*"Siamo orgogliosi che il comitato organizzativo della Rugby World Cup France 2023 abbia scelto Loxam come Sponsor Ufficiale e fornitore di mezzi e attrezzature per consegnare la logistica degli eventi sportivi e contribuire al successo internazionale".*

Gérard Déprez  
Presidente di Loxam

**10<sup>a</sup>**

Coppa del mondo  
della storia



**2.6 Milioni**

Spettatori attesi

## Il Parco Macchine



**VERTICALI**  
altezza da 6 a 22 m

**CASSONATI  
e AUTOCARRATE**  
fino a 32 m

**ARTICOLATE  
e TELESCOPICHE**  
altezza da 11 a 41 m  
e TELESCOPICHE  
altezza da 16 a 43 m

**ELEVATORI DI PERSONE**  
altezza da 3 a 12 m

# IL PARCO MACCHINE



**CARRELLI TELESCOPICI**  
fino a 26 m

**RAGNI**  
altezza da 13 a 21 m

**TUTTO  
PER IL CANTIERE**

# VERTICALIELETRICHE



## VERTICALI ELETTRICHE ALTEZZA DA 6 A 9m (la categoria prosegue nella pagina successiva)

Modello	VEE6			VEE8			VEE9	
	Tipologia		Ampia	Stretta				Stretta
A	Altezza di lavoro (m)	6,45	8,27	7,76	7,72	7,80	7,80	9,2
B	Altezza piano calpestio (m)	4,45	6,27	5,76	5,72	5,80	5,80	7,2
C	Altezza a riposo (m)	1,91	2,14	2	2,01	2,14	2,10	1,76
	Altezza max trazione (m)	max	max	max	max	max	5,80	max
D	Larghezza (m)	0,76	1,2	0,76	0,76	0,81	0,81	0,79
E	Lunghezza (m)	1,88	2,46	1,88	1,87	1,80	1,74	1,63
F	Estensione (m)	0,92	0,92	0,92	0,9	0,90	0,86	1
VxY	Portata massima (Kg)	280	450	230	230	230	120-230	200
	Peso (Kg)	1335	1950	1420	1565	1575	1565	1780
VxY	Dim. Piano di lavoro (cm)	165x70	230x120	165x70	187x76	180 x 81	157 x 65	162x77
Ambiente di utilizzo		interno	interno	interno	interno	interno	interno	interno
Codice		VEE6H280KX	VEE8H450KX	VEE8H230KS	VEE8J230KS	VEE8S230KS	VEE8J230KS	VEE9I200KS

### CARATTERISTICHE OPERATIVE

- Versioni con traslazione dall'alto
- Versioni con estensione frontale
- Autonomia batterie per tutto il giorno di lavoro in condizioni standard
- Ideali per lavori interni su superfici pavimentate
- I mezzi classificati come VEX possono essere utilizzati anche su terreni dissestati all'esterno
- Massima stabilità alla massima altezza

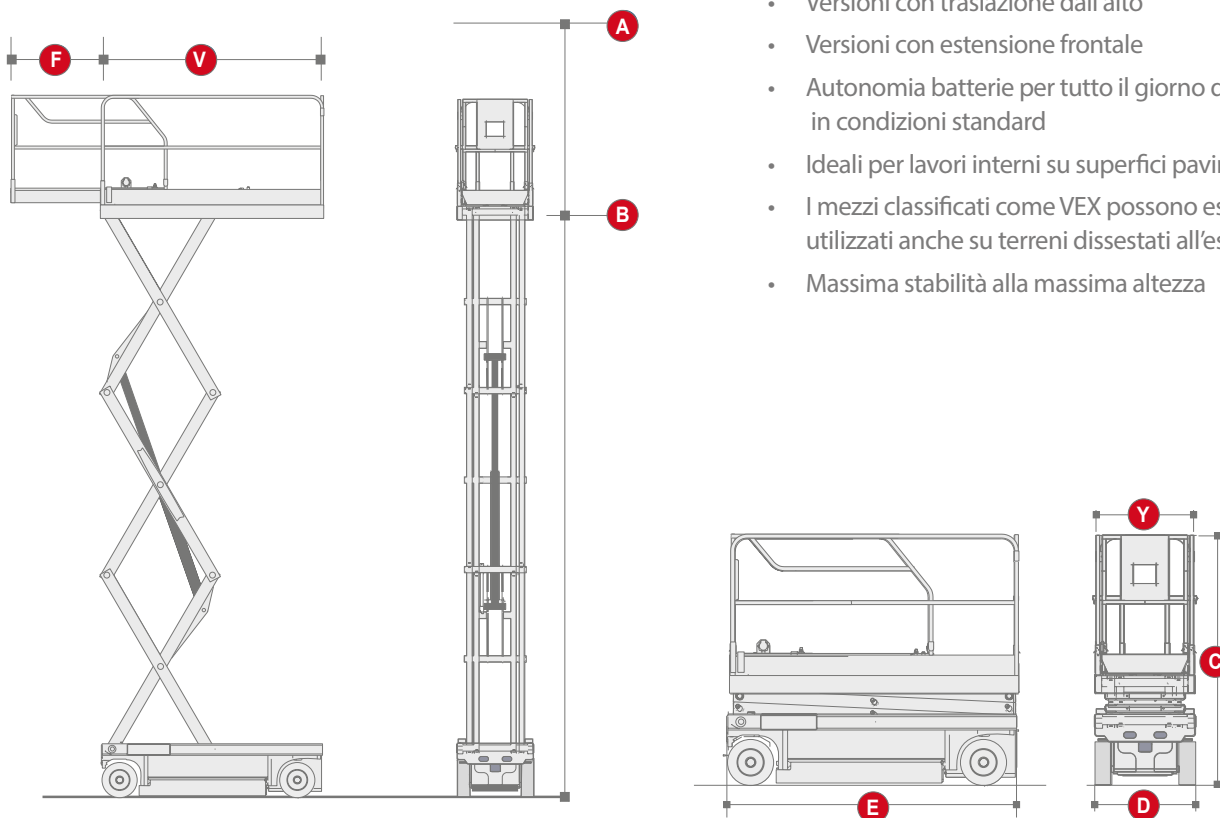

■ LE MISURE INDICATE POTREBBERO SUBIRE VARIAZIONI IN RELAZIONE ALLA PRESENZA DI EVENTUALI OPTIONAL SULLE MACCHINE

# VERTICALIELETRICHE

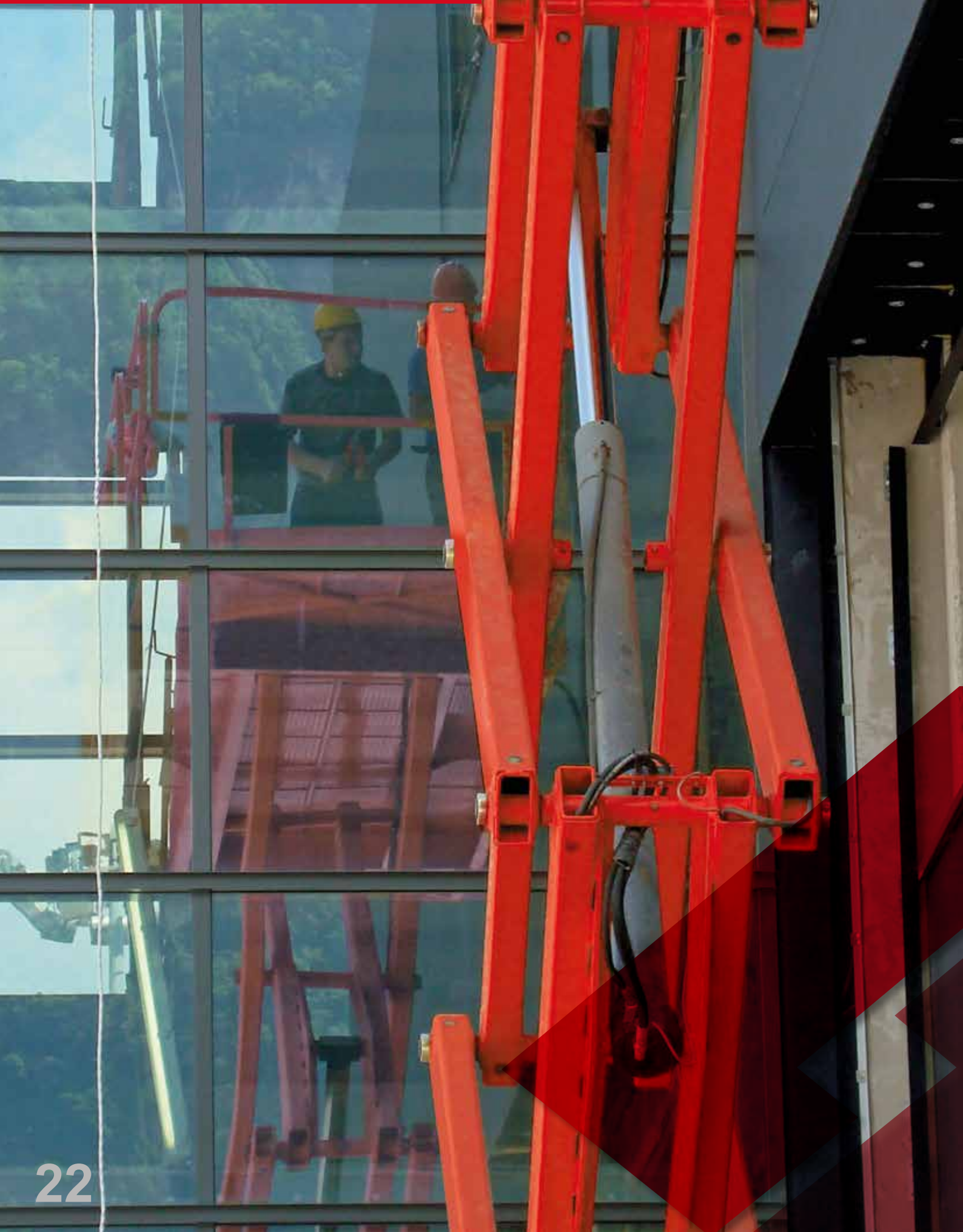

## VERTICALI ELETTRICHE **ALTEZZA DA 10 A 15m** (la categoria prosegue nella pagina successiva)

Modello	VEE10		VEX12	VEE12		VEE14		VEX15		
	Stretta	Stretta		Stretta	Stretta	Stretta	Stretta			
<b>A</b> Altezza di lavoro (m)	10,14	10,00	9,77	12,00	12,14	12	13,80	13,80	13,90	15,00
<b>B</b> Altezza piano calpestio (m)	8,14	8,00	7,77	10,00	10,14	10	11,80	11,80	11,90	13,00
<b>C</b> Altezza a riposo (m)	2,26	2,18	2,33	2,61	2,54	2,38	2,50	1,94	2,11	3,05
Altezza max trazione (m)	max	max	max	max	8	8	max	max	max	
<b>D</b> Larghezza (m)	1,2	0,81	0,81	1,76	1,80	1,20	1,20	1,50	1,22	2,30
<b>E</b> Lunghezza (m)	2,46	2,48	2,3	3,53	2,65	2,46	2,74	2,65	2,27	4,40
<b>F</b> Estensione (m)	0,92	0,92	0,9	1,07	1,20	0,92	0,92	1,40	1,40	0,93
Portata massima (Kg)	450	230	230	453	450	300	350	300	350	750
Peso (Kg)	2330	2160	2135	4284	3720	2630	3175	4400	3315	7480
<b>VxY</b> Dim. Piano di lavoro (cm)	230x120	230x80	230x76	330 x 160	250x154	230x120	230x120	229x146	226x120	385x189
Ambiente di utilizzo	interno	interno	interno	interno/esterno	interno	interno	interno	interno	interno	interno/esterno
Codice	VEE10H450KX	VEE10H230KS	VEE10J230KS	VEX12J453K	VEE12H450KX	VEE12H300KS	VEE14H350KS	VEE14I300KX	VEE14I350KS	VEX15H750KQ

### CARATTERISTICHE OPERATIVE

- Versioni con traslazione dall'alto
- Versioni con estensione frontale
- Autonomia batterie per tutto il giorno di lavoro in condizioni standard
- Ideali per lavori interni su superfici pavimentate
- I mezzi classificati come VEX possono essere utilizzati anche su terreni dissestati all'esterno
- Massima stabilità alla massima altezza

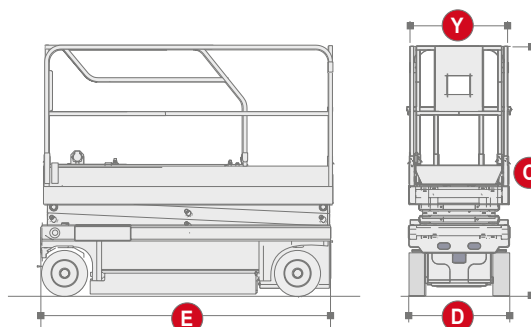
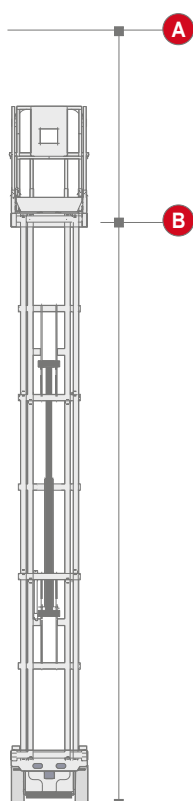
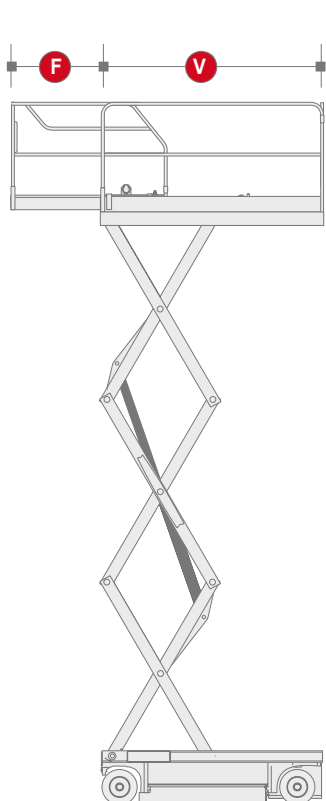

■ LE MISURE INDICATE POTREBBERO SUBIRE VARIAZIONI IN RELAZIONE ALLA PRESENZA DI EVENTUALI OPTIONAL SULLE MACCHINE

VERTICALI ELETTRICHE **ALTEZZA DA 10 A 15m** (prosegue nella pagina successiva)

# VERTICALIELETRICHE





## VERTICALI ELETTRICHE ALTEZZA DA 16 A 22m

	Modello	VEE16		VEE19	VEX18	VEX19	VEE22	
	Tipologia							
A	Altezza di lavoro (m)	15,90	15,80	18,80	18,00	19,00	22,00	21,70
B	Altezza piano calpestio (m)	13,90	13,80	16,80	16,00	17,00	20,00	19,70
C	Altezza a riposo (m)	2,23	2,12	3,40	3,15	3,20	3,82	3,74
	Altezza max trazione (m)		max	max	13,00		max	max
D	Larghezza (m)	1,22	2,12	1,20	2,30	2,20	1,25	1,20
E	Lunghezza (m)	2,46	4,32	3,74	4,40	3,92	4,72	3,74
F	Estensione (m)	1,30	1,17 (x2)	1,50	0,98	2,00+0,90	1,80	1,50
	Portata massima (Kg)	250	500	500	750,00	540	600	500
	Peso (Kg)	3000	7260	7985	8048	8600	12350	9120
VxY	Dim. Piano di lavoro (cm)	227 x 116	401x187	338x116	383x189	390 x 200	430x119	338x116
	Ambiente di utilizzo	interno	interno	interno	interno/esterno	interno/esterno	Interno	interno
	Codice	VEE16I250K	VEE16A500KX	VEE190500KX	VEX18H750KQ	VEX19I540K	VEE22N600K	VEE220500KX

### CARATTERISTICHE OPERATIVE

- Versioni con traslazione dall'alto
- Versioni con estensione frontale
- Autonomia batterie per tutto il giorno di lavoro in condizioni standard
- Ideali per lavori interni su superfici pavimentate
- I mezzi classificati come VEX possono essere utilizzati anche su terreni dissestati all'esterno
- Massima stabilità alla massima altezza

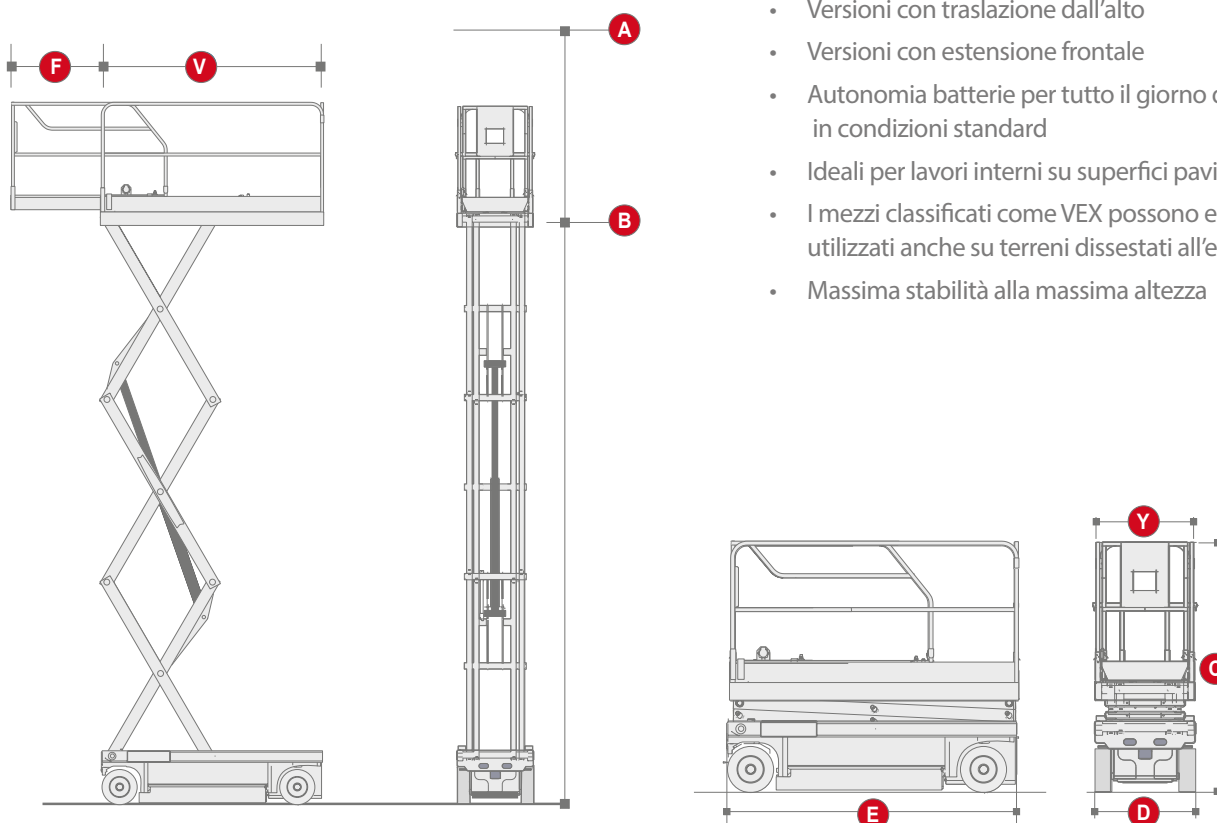

■ LE MISURE INDICATE POTREBBERO SUBIRE VARIAZIONI IN RELAZIONE ALLA PRESENZA DI EVENTUALI OPTIONAL SULLE MACCHINE

VERTICALI ELETTRICHE ALTEZZA DA 16 A 22m

CINGOLATO



## VERTICALI BI-ENERGIA ALTEZZA DA 10 A 15m

Modello	VEB10	VEB13	VEB15
Tipologia	Cingolata		
A Altezza di lavoro (m)	10,00	12,80	14,08
B Altezza piano calpestio (m)	8,00	10,80	12,08
C Altezza a riposo (m)	2,61	2,68	2,94
Altezza max trazione (m)	6,50		max
D Larghezza (m)	1,64	1,80	1,80
E Lunghezza (m)	2,28	3,27	2,94
F Estensione (m)	1,12	1,50	1,50
Portata massima (Kg)	300	500-600	500
Peso (Kg)	2990	4400-4700	4900
VxY Dim. Piano di lavoro (cm)	180x130	270 x 160	270x160
Ambiente di utilizzo	interno/esterno	interno/esterno	interno/esterno
Codice	VEB10AL300KC	VEB13I500K	VEB15I400K



Nei mezzi Bi-Energia il motore diesel ed elettrico non sono interconnessi. Per ricaricare le batterie è quindi necessario collegare la macchina ad una linea di rete 220V.

VERTICALI BI-ENERGIA ALTEZZA DA 10 A 15m

### CARATTERISTICHE OPERATIVE

- Versioni con traslazione dall'alto
- Versioni con estensione laterale
- Autonomia batterie per tutto il giorno di lavoro in condizioni standard
- Ideali per lavori interni su superfici pavimentate ed esterni su superfici sconnesse
- Massima stabilità alla massima altezza

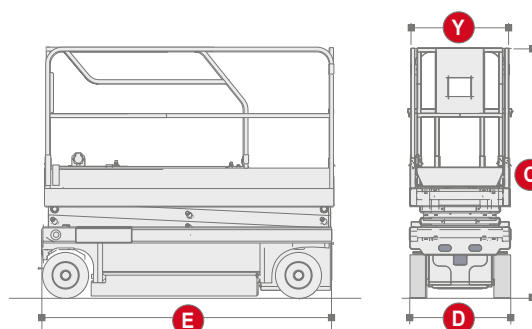
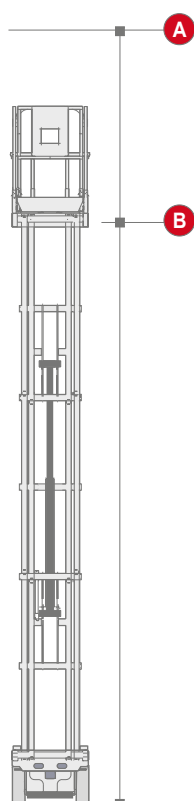
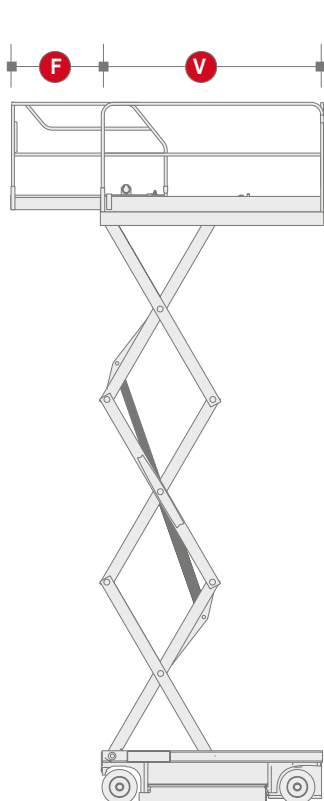



## VERTICALI DIESEL ALTEZZA DA 12 A 19m

Modello	VED12		VED15	VED16	VED18	VED19
Tipologia	Ampia					
A Altezza di lavoro (m)	12	12,40	15,00	16,20	18,00	19,00
B Altezza piano calpestio (m)	10	10,40	13,00	14,20	16,00	17,00
C Altezza a riposo (m)	2,57	2,55	2,75	3,01	2,96	3,02
Altezza max trazione (m)	max	8,00	8,00		8,00	
D Larghezza (m)	2,25	1,80	2,25	2,20	2,25	2,20
E Lunghezza (m)	4,12	2,65	4,12	3,92	4,12	3,92
F Estensione (m)	1 (x2)	1,20	1(x2)	2,00 + 0,90	1(x2)	2,00
Portata massima (Kg)	700	450	500	800	500	540
Peso (Kg)	5350	4080	6180	7950	7300	8300
VxY Dim. Piano di lavoro (cm)	400x180	250x155	400x180	390 x 200	400x180	390 x 200
Ambiente di utilizzo	esterno	esterno	esterno	esterno	esterno	esterno
Codice	VED12H700KA	VED12H450KX	VED15H500KX	VED16I800K	VED18H500KX	VED19I540K

VERTICALI DIESEL ALTEZZA DA 12 A 19m

## CARATTERISTICHE OPERATIVE

- Disponibili versioni con doppia estensione
- Versioni con traslazione dall'alto
- Trazione 4x4 con gomme antiforatura
- Grande capacità di carico
- Ideali per lavori esterni su superfici sconnesse

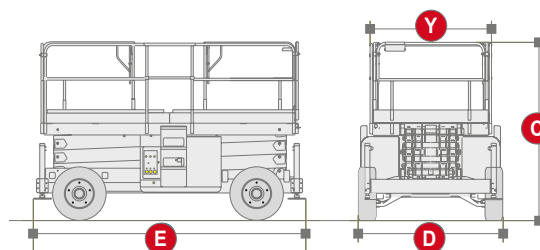
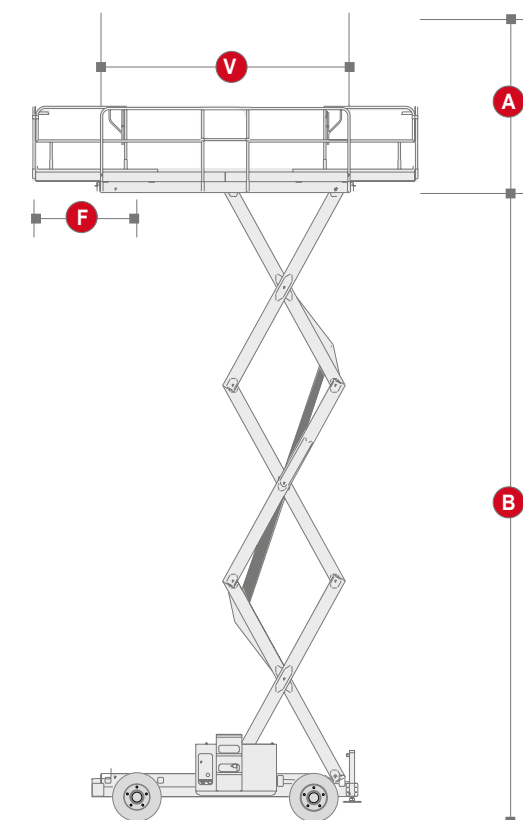



## ARTICOLATE ELETTRICHE **ALTEZZA DA 11 A 18m**

Modello	ARE11				ARE15	ARE16			ARE17	ARX18
Tipologia										
<b>A</b> Altezza di lavoro (m)	11,7	11,14	12	11,14	15	15,92	15,72	15,70	17,60	18,00
<b>B</b> Altezza piano calpestio (m)	9,7	9,14	10	9,14	13	13,92	13,72	13,70	15,60	16,00
<b>C</b> Altezza a riposo (m)	1,99	2	1,99	2,01	2	2	2,01	2,00	2,15	2,27
Altezza max trazione (m)	max	max	max	max	max	max	max			
<b>D</b> Larghezza (m)	1,2	1,19	1,34	1,22	1,5	1,79	1,75	1,75	1,79	2,26
<b>E</b> Lunghezza (m)	5,64	5,11	5,43	5,59	6,6	6,83	6,45	6,65	7,21	7,77
<b>F</b> Sbraccio (m)	7,22	6,53	6,7	6,25	8,45	7,65	7,24	8,05	7,63	10,00
Portata massima (Kg)	230	227	230	230	230	227	230	230	220	250
Peso (Kg)	7040	6427	5910	7052	7300	7394	6532	6950	7900	7985
<b>VxY</b> Dim. Piano di lavoro (cm)	115x80	119x76	120x80	122x76	120x80	183x76	152x76	120 x 80	160 x 90	183 x 76
Ambiente di utilizzo	interno	interno	interno	interno	interno	interno	interno	Interno	Interno	interno/esterno
Codice	ARE11H230KX	ARE11G227KX	ARE11H230KS	ARE11J230KS	ARE15H230KX	ARE16G227KX	ARE16J230KX	ARE16H230K	ARE17J220K	ARX18J250K



### CARATTERISTICHE OPERATIVE

- Versioni con traslazione dall'alto
- Tutti i modelli sono dotati di cesta con JIB
- Ideali per lavori interni su superfici pavimentate
- I mezzi classificati come ARX possono essere utilizzati anche su terreni dissestati all'esterno

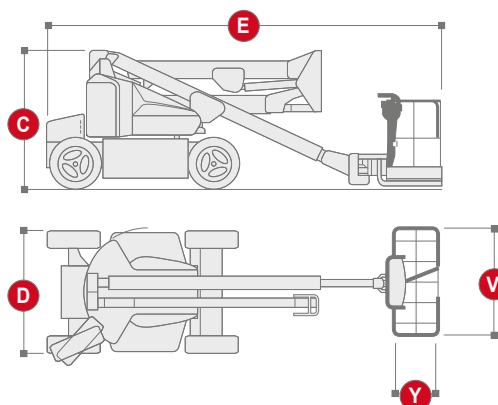
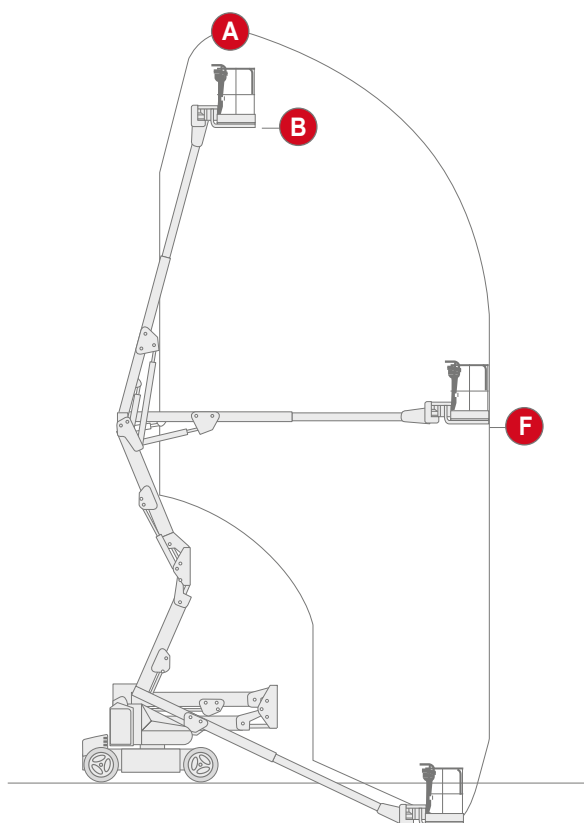

■ LE MISURE INDICATE POTREBBERO SUBIRE VARIAZIONI IN RELAZIONE ALLA PRESENZA DI EVENTUALI OPTIONAL SULLE MACCHINE

# ARTICOLATEIBRIDE





ARTICOLATE IBRIDE **ALTEZZA DA 20 A 26m**

Modello	ARI20		ARI22	ARI26
Tipologia	4x4	4x4x4	4x4	4x4x4
A Altezza di lavoro (m)	20,16	20,76	22,21	26,38
B Altezza piano calpestio (m)	18,16	18,76	20,21	24,38
C Altezza a riposo (m)	2,54	2,50	2,57	3,00
Altezza max trazione (m)	max			
D Larghezza (m)	2,49	2,41	2,33	2,49
E Lunghezza (m)	8,15	8,54	9,55	11,13
F Sbraccio (m)	11,15	11,91	12,72	16,45
Portata massima (Kg)	227	250	250	230
Peso (Kg)	7756	9785	9500	16110
VxY Dim. Piano di lavoro (cm)	91x244 / 76x183	183 x 80	79x183	183 x 91
Ambiente di utilizzo	interno/esterno	interno/esterno	interno/esterno	interno/esterno
Codice	ARI20G227KQ	ARI20H250KQ	ARI22N250KQ	ARI26J230K



I mezzi ibridi ricaricano le proprie batterie mentre vengono utilizzati in modalità diesel. Possono però anche essere caricati collegandoli ad una presa a muro.

ARTICOLATE IBRIDE **ALTEZZA DA 20 A 26m**

### CARATTERISTICHE OPERATIVE

- Versioni con traslazione dall'alto
- Tutti i modelli sono dotati di cesta con JIB
- Ideali per lavori interni su superfici pavimentate ed esterni su superfici sconnesse
- Disponibili versioni 4 ruote motrici sterzanti (4x4x4)
- I veicoli Bi-Energia possono essere alimentati a diesel o elettrico

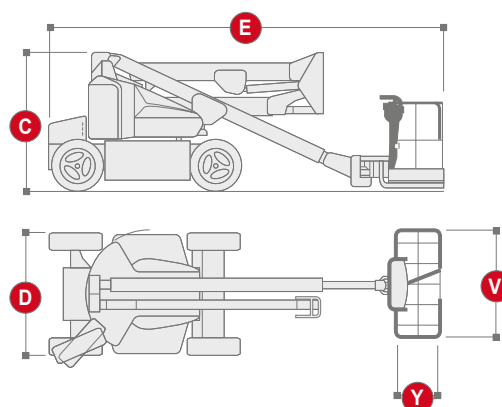
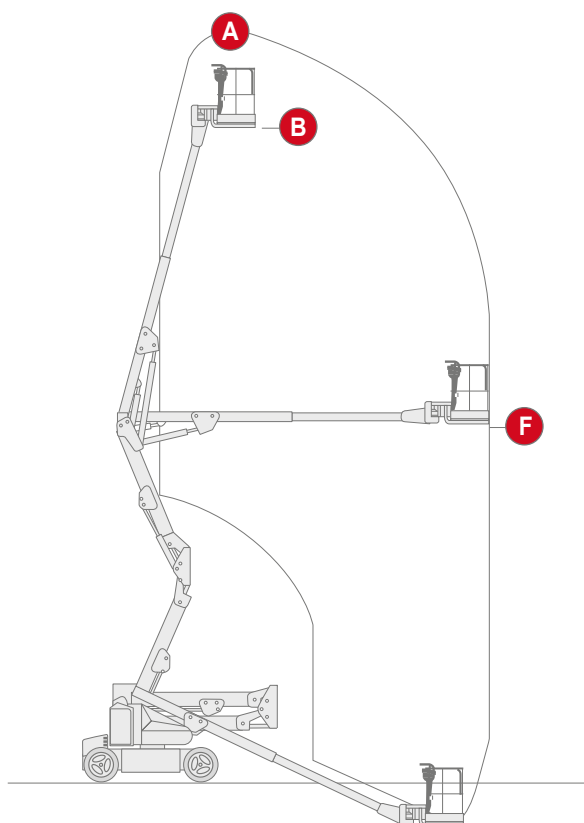

# ARTICOLATEDIESEL



ARTICOLATE DIESEL **ALTEZZA DA 16 A 41m**

	Modello	ARD16	ARD18		ARD20	ARD21	ARD26		ARD32	ARD40	ARD41	
	Tipologia	4x4x4	4x4x4	4x4	4x4	4x4 x4	4x4	4x4x4	4x4x4	4x4x4	4x4x4	
<b>A</b>	Altezza di lavoro (m)	16	17,60	17,81	18	20,47	20,65	26,38	25,60	32	40,10	41
<b>B</b>	Altezza piano calpestio (m)	14	15,60	15,81	16	18,47	18,65	24,37	23,60	30	38,10	39
<b>C</b>	Altezza a riposo (m)	2,30	2,15	2,29	2,27	2,54	2,67	3	2,67	2,70	3,05	3,05
	Altezza max trazione (m)	max	max	max	max	max	max	max	max	max	max	max
<b>D</b>	Larghezza (m)	2,30	2,33	2,34	2,35	2,49	2,35	2,44	2,38	2,50	2,49	2,53
<b>E</b>	Lunghezza (m)	6,75	7,60	7,78	7,77	8,80	9	11,12	12	11,20	11,46	12,50
<b>F</b>	Sbraccio (m)	8,30	10,55	9,48	10	12,10	13,90	15,74	16,20	21,30	19,25	19,80
	Portata massima (Kg)	230	250	230	250	227	250	230	230	250	230-450	230
	Peso (Kg)	6650	7890	7650	7985	10292	12260	15030	15950	20900	19958	23100
<b>VxY</b>	Dim. Piano di lavoro (cm)	183x80	180x80	183x76	183x76	244x91	180x80	183x91	180x80	244x80	244x91	244x80
	Ambiente di utilizzo	esterno	esterno	esterno	esterno	esterno	esterno	esterno	esterno	esterno	esterno	esterno
	Codice	ARD16H230KX	ARD18H250KX	ARD18J230KX	ARD18J250KN	ARD20J230K	ARD21H250KQ	ARD26J230KX	ARD26H230KQ	ARD32H250KQ	ARD40J230KX	ARD41H230KQ

ARTICOLATE DIESEL **ALTEZZA DA 16 A 41m****CARATTERISTICHE OPERATIVE**

- Versioni con traslazione dall'alto
- Trazione 4x4 e con gomme antiforatura
- Sbraccio orizzontale
- Bassi consumi di carburante
- Ideali per ambienti di lavoro con accesso difficile
- Ideali per lavori esterni su superfici sconnesse e con ostacoli
- Tutti i modelli sono dotati di cesta con JIB

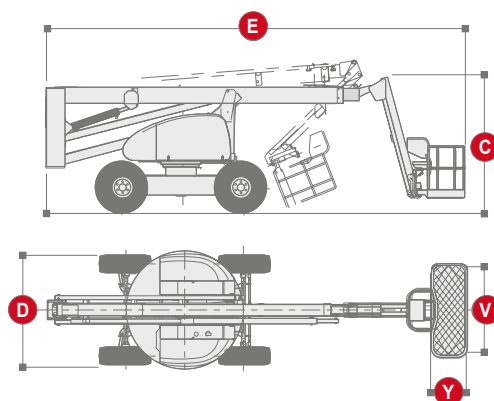
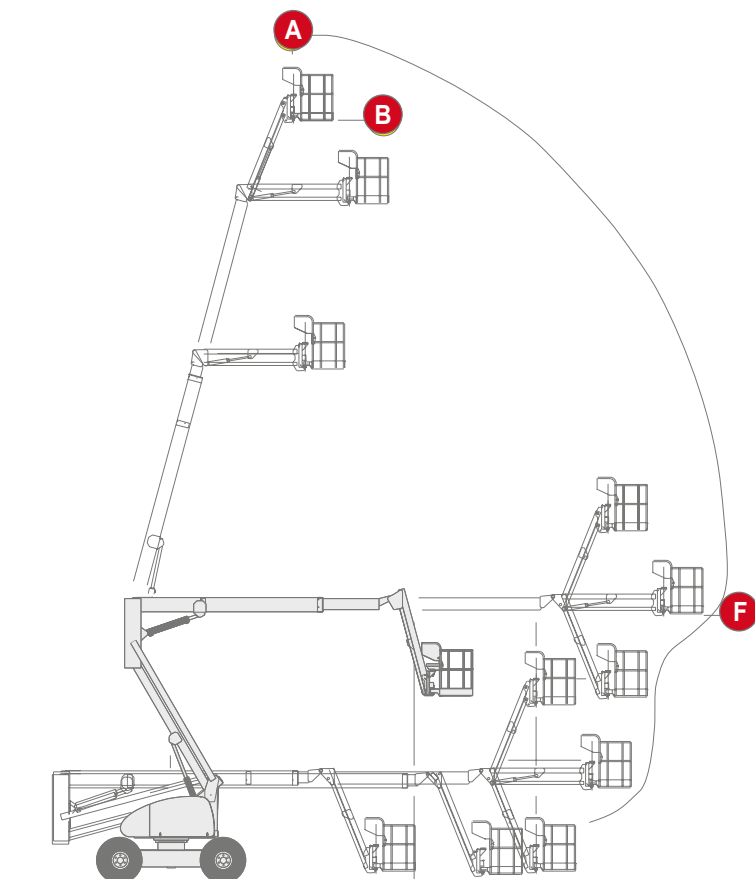

■ LE MISURE INDICATE POTREBBERO SUBIRE VARIAZIONI IN RELAZIONE ALLA PRESENZA DI EVENTUALI OPTIONAL SULLE MACCHINE

# TELESCOPICHE

CINGOLATO



## TELESCOPICHE ALTEZZA DA 16 A 43m

	Modello	TED22		TED28		TED43		TEX16	TEE20	TEX28	
		4x4	4x4	4x4x4	4x4	4x4x4	4x4x4	Cingolata Elettrica	4x4 Elettrica	4x4 Elettrica	
<b>A</b>	Altezza di lavoro (m)	21,80	22,60	22,12	27,90	28,21	42,20	43,00	16,00	20,29	28,60
<b>B</b>	Altezza piano calpestio (m)	19,80	20,60	20,12	25,90	26,21	40,20	41,00	14,00	18,29	26,60
<b>C</b>	Altezza a riposo (m)	2,74	2,82	2,56	2,85	3,05	3,05	3,05	1,99	2,60	2,89
	Altezza max trazione (m)	max	max	max	max	max	max	max - 5°		max	
<b>D</b>	Larghezza (m)	2,43	2,48	2,44	2,48	2,49	2,50	2,53	1,35	2,50	2,50
<b>E</b>	Lunghezza (m)	9,40	10,24	10,31	13,05	12,19	14,80	12,30	5,17	9,90	11,66
<b>F</b>	Sbraccio (m)	17,20	19,50	17,30	23,85	22,86	20,20	20,00	8,50	13,23	21,90
	Portata massima (Kg)	227	250	230	230	230	230-450	230-450	230	230	454
	Peso (Kg)	12882	13750	13115	18100	16490	21400	20580	3910	7076	18400
<b>VxY</b>	Dim. Piano di lavoro (cm)	183x76	180x80	183x91	244x91	244x91	244x91	244x80	140 x 70	183x76	244 x 90
	Ambiente di utilizzo	esterno	esterno	esterno	esterno	esterno	esterno	esterno	interno/esterno	interno/esterno	interno/esterno
	Codice	TED22G227KX	TED22H250KX	TED22J230KX	TED28H230KX	TED28J230KX	TED43H230KX	TED43H230KQ	TEX16AL230KC	TEE20J230KX	TEX28N454K

TELESCOPICHE ALTEZZA DA 16 A 43m

### CARATTERISTICHE OPERATIVE

- Disponibili versioni con traslazione dall'alto
- Disponibili modelli dotati di cesta con JIB
- Grande sbraccio orizzontale

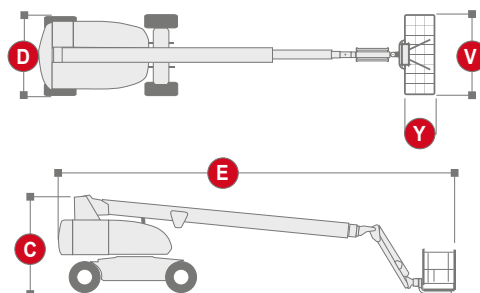
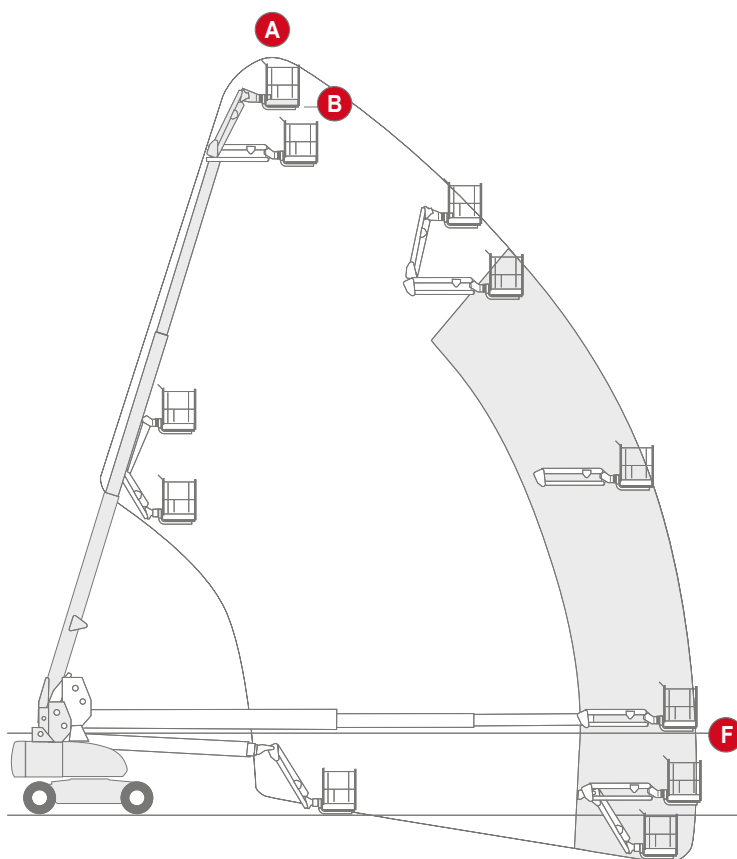



## RAGNI ALTEZZA DA 13 A 21m

Modello	RAB13		RAB16	RAB18		RAB20	RAB21
Tipologia							
<b>A</b> Altezza di lavoro (m)	12,75	13,00	15,60	17,60	17,60	20,15	21,00
<b>B</b> Altezza piano calpestio (m)	10,75	11,00	13,60	15,60	15,60	18,15	19,00
<b>C</b> Altezza a riposo (m)	1,99	2,00	1,95	1,95	1,99	1,99	2,00
Larghezza (m)	0,78	0,78	0,89	0,89	0,78	1,09	0,80/1,16
<b>E</b> Lunghezza (m)	4,75	3,76	4,90	5,48	5,12	5,01	4,90
<b>F</b> Sbraccio (m)	6,05	6,00	7,50	8,50	7,40	9,7	9,50
Portata massima (Kg)	200	200	200	200	200	230	200
Peso (Kg)	1400	1600	1950	2200	2400	3100	3000
Dim. Piano di lavoro (cm)	142x70	130x78	110 x 70	111 x 70	142 X 70	133x69	140X70
Ambiente di utilizzo	interno/esterno	interno/esterno	interno/esterno	interno/esterno	interno/esterno	interno/esterno	interno/esterno
Codice	RAB13P200KX	RAB13G200KX	RAB16EL200K	RAB18EL200K	RAB18P200KX	RAB20HI230K	RAB21F200KX

RAGNI ALTEZZA DA 13 A 21m

## CARATTERISTICHE OPERATIVE

- Adatta ad ambienti di lavoro che richiedono macchinari agili
- Massima stabilità alla massima altezza
- Ideali per lavori esterni su superfici sconnesse e con ostacoli
- Ideali per ambienti di lavoro con accesso difficile
- Compatti e manovrabili

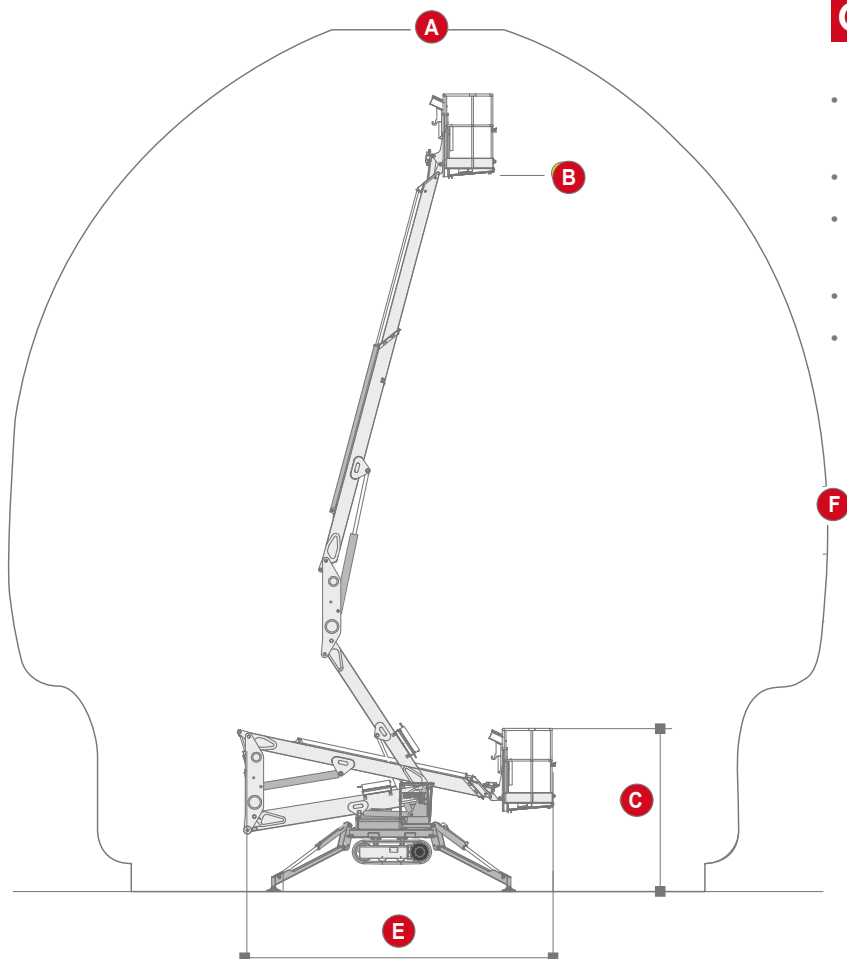

■ LE MISURE INDICATE POTREBBERO SUBIRE VARIAZIONI IN RELAZIONE ALLA PRESENZA DI EVENTUALI OPTIONAL SULLE MACCHINE

# ELEVATORI A BRACCIO





## ELEVATORI A BRACCIO ALTEZZA DA 10 A 12m

	Modello	EPE10		EPE12
	Tipologia			
A	Altezza di lavoro (m)	10,00	9,90	12,65
B	Altezza piano calpestio (m)	8,00	7,90	10,65
C	Altezza a riposo (m)	1,99	1,99	1,99
D	Larghezza (m)	1,00	0,99	1,20
E	Lunghezza (m)	2,70	2,82	3,65
F	Sbraccio (m)	3,00	3,15	6,05
	Portata massima (Kg)	200	200	200
	Peso (Kg)	2667	2650	4900
VxY	Dim. Piano di lavoro (cm)	78X98	75x90	105 x 70
	Ambiente di utilizzo	interno	interno	interno
	Codice	EPE10H200KX	EPE10G200KX	EPE12J200K

## CARATTERISTICHE OPERATIVE

- Ideali per lavori interni su superfici pavimentate
- L'ingombro limitato permette l'utilizzo anche in spazi ristretti
- Sbraccio per agevolare l'accesso in spazi ristretti
- Massima stabilità alla massima altezza

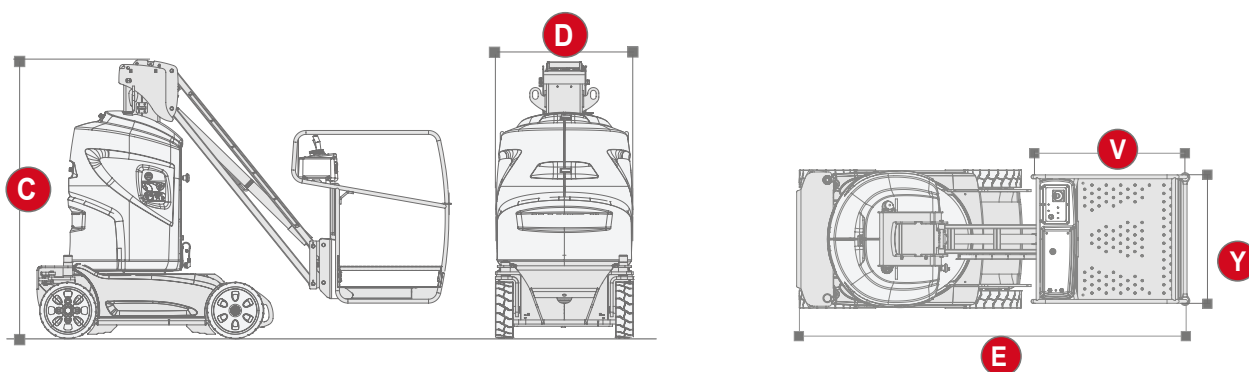

■ LE MISURE INDICATE POTREBBERO SUBIRE VARIAZIONI IN RELAZIONE ALLA PRESENZA DI EVENTUALI OPTIONAL SULLE MACCHINE

# ELEVATORI DI PERSONE



## ELEVATORI DI PERSONE ALTEZZA DA 5 A 6m

	Modello	EPE5	EPE6	EPPE5	EPPE6	
	Tipologia			Pantografo	Pantografo	Pantografo
A	Altezza di lavoro (m)	4,90	5,80	5,20	5,90	6,50
B	Altezza piano calpestio (m)	2,90	3,80	3,20	3,60	4,50
C	Altezza a riposo (m)	1,74	1,75	1,81	1,97	0,80
D	Larghezza (m)	0,73	0,79	0,76	0,76	0,76
E	Lunghezza (m)	1,19	1,40	1,39	1,44	1,40
F	Estensione (m)	0,29(x2)			0,60	0,55
	Portata massima (Kg)	180	230	200	240	227
	Peso (Kg)	550	835	500	880	880
ExD	Dim. Piano di lavoro (cm)	111x68	138x77	125 x 62	129 x 70	60 x 130
	Ambiente di utilizzo	interno	interno	Interno	Interno	Interno
	Codice	EPE5BT180KX	EPE6H230KX	EPPE5I200KS	EPPE6N240K	EPPE6J227K

### CARATTERISTICHE OPERATIVE

- Peso ridotto
- Ideali per lavori interni su superfici pavimentate
- L'ingombro limitato permette l'utilizzo anche in spazi ristretti
- Versioni a colonna o a pantografo

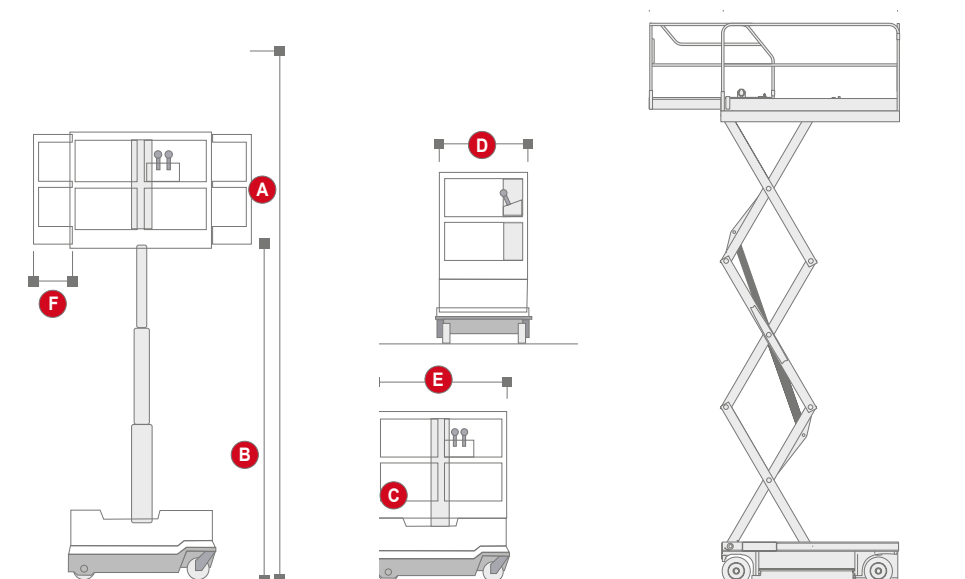

■ LE MISURE INDICATE POTREBBERO SUBIRE VARIAZIONI IN RELAZIONE ALLA PRESENZA DI EVENTUALI OPTIONAL SULLE MACCHINE

# ELEVATORI PUSH AROUND E MANUALI



ELEVATORE MANUALE



ELEVATORE PUSH AROUND  
SENZA STABILIZZATORI



ELEVATORI PUSH AROUND **ALTEZZA 5m**

Modello		EPM5
Tipologia		senza stabilizzatori
A	Altezza di lavoro (m)	5,10
B	Altezza piano calpestio (m)	3,10
C	Altezza a riposo (m)	1,85
D	Larghezza (m)	0,78
E	Lunghezza (m)	1,60
	Portata massima (Kg)	250
	Peso (Kg)	342
ExD	Dim. Piano di lavoro (cm)	152 x 75
Ambiente di utilizzo		interno
Codice		EPM5J250K



## CARATTERISTICHE OPERATIVE

ATTENZIONE: i modelli PUSH AROUND sono a **movimentazione manuale**

- Il sistema di sollevamento è **alimentato elettricamente**
  - Ideali per lavori interni su superfici pavimentate
  - L'ingombro limitato permette l'utilizzo anche in spazi ristretti
  - Massima stabilità alla massima altezza
  - Le dimensioni ridotte facilitano il passaggio attraverso le porte
- Elevatori Push around (movimentazione manuale/sollevamento elettrico)**



Gli elevatori di persona **push around** per essere posizionati devono essere **spinti manualmente**, ma a differenza degli elevatori manuali il sistema di sollevamento è **alimentato elettricamente**.

ELEVATORI MANUALI **ALTEZZA DA 3 A 4m**

Modello		EPM3	EPM4
Tipologia			
A	Altezza di lavoro (m)	3,5	4,20
B	Altezza piano calpestio (m)	1,5	2,20
C	Altezza a riposo (m)	1,55	1,94
D	Larghezza (m)	0,70	0,70
E	Lunghezza (m)	0,98	1,28
	Portata massima (Kg)	150	150
	Peso (Kg)	180	305
ExD	Dim. Piano di lavoro (cm)	72 x 60	85 x 64
Ambiente di utilizzo		interno	interno
Codice		EPM3J150K	EPM4J150K



## CARATTERISTICHE OPERATIVE

- ATTENZIONE: i modelli MANUALI sono a **movimentazione e sollevamento manuale**
  - Il sistema di sollevamento è **manuale**
  - Ideali per lavori interni su superfici pavimentate
  - L'ingombro limitato permette l'utilizzo anche in spazi ristretti
  - Massima stabilità alla massima altezza
  - Le dimensioni ridotte facilitano il passaggio attraverso le porte
- Elevatori Manuali (movimentazione e sollevamento manuale)**



Gli elevatori di persona **manuali** non necessitano di batterie, per essere posizionati necessitano di essere **spinti manualmente**, mentre il sistema di sollevamento è **gestito da una manovella**.



## AUTOCARRATE **ALTEZZA DA 13 A 20m** (la categoria prosegue nella pagina successiva)

Modello	AAD14		AAD16		AAF16	AAD20		
Tipologia								
<b>A</b> Altezza di lavoro (m)	13,70	14,00	15,90	16,00	15,90	19,40	19,60	19,60
<b>B</b> Altezza piano calpestio (m)	11,70	12,00	13,90	14,00	13,90	17,40	17,6	17,60
<b>F</b> Sbraccio (m)	7,20	6,00	9,60	6,30	9,60	9,00	8,7	9,00
Portata massima (Kg)	250	200	230	200	230	200	225	223
Peso (Kg)	3500	2050	2800	3500	2800	3500	3500	3500
<b>VxY</b> Dim. Piano di lavoro (cm)	140 x 70	140X60	120x70	140X60	120x70	140x70	140x70	140x70
Rotazione torretta (°)	700	360	700	90	700	700	700	700
<b>E</b> Lunghezza in ordine di marcia (m)	2,60	4,91	5,44	4,62	5,40	6,80	7,52	7,44
<b>C</b> Altezza in ordine di marcia (m)		2,01	2,63	2,65	2,63	2,73	3,01	3,07
Ambiente di utilizzo	esterno	esterno	esterno	esterno	esterno	esterno	esterno	esterno
Codice	AAD14E250K	AAD14B200KX	AAD16E250KPK	AAD16V200K	AAF16E230K	AAD20E200KX	AAD20E225K	AAD20E230K

### CARATTERISTICHE OPERATIVE

- Versioni ARTICOLATE
- Guidabili con patente B (eccetto AAD32)
- Comandi dal cestello
- Limitatore di carico nel cestello
- Presa elettrica nel cestello 230 V
- Le autocarrate montate su pick-up consentono l'utilizzo in spazi più ristretti garantendo una maggiore versatilità
- Il peso si riferisce a peso totale a terra (peso del mezzo + carico massimo)



I mezzi **bi-fuel** sono dotati di un doppio sistema di combustibili, benzina e gpl, che possono essere alternati indifferentemente.

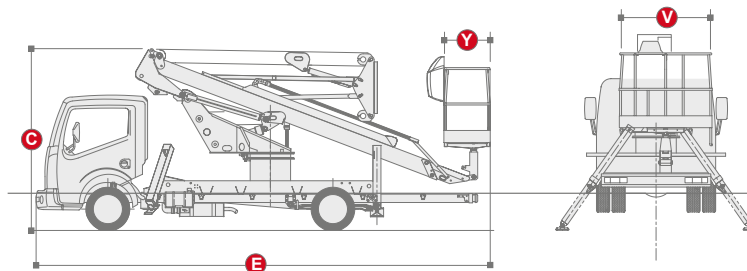
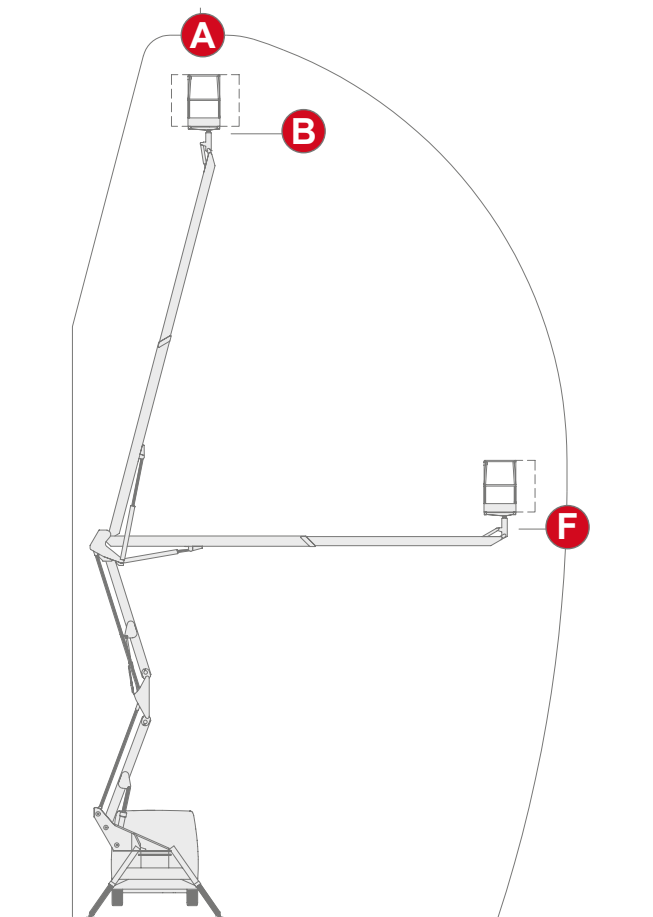

■ LE MISURE INDICATE POTREBBERO SUBIRE VARIAZIONI IN RELAZIONE ALLA PRESENZA DI EVENTUALI OPTIONAL SULLE MACCHINE

AUTOCARRATE **ALTEZZA DA 13 A 20m** (prosegue nella pagina successiva)





## AUTOCARRATE ALTEZZA DA 20 A 32m

Modello	AAD20		AAD23		AAD24	AAD28	AAD32
<b>Tipologia</b>							
<b>A Altezza di lavoro (m)</b>	20,50	19,80	22,90 - 23,20	23,60	23,70	27,80	32,00
<b>B Altezza piano calpestio (m)</b>	18,50	17,80	20,90 - 21,20	21,60	21,70	25,80	30,00
<b>F Sbraccio (m)</b>	9,00	8,40	11,60	13,10	8,70	14,50	18,00
<b>Portata massima (Kg)</b>	200	200	250	300	225	300	280
<b>Peso (Kg)</b>	3500	3500	3500	3500	3500	3500	12000
<b>VxY Dim. Piano di lavoro (cm)</b>	140x70	140x85	140x85	140 x 70	140x70	140 x 70	180 x 70
<b>Rotazione torretta (°)</b>	cont.	360	360	700	cont.	90	700
<b>E Lunghezza in ordine di marcia (m)</b>	6,42	5,39	5,39	7,57	6,29	6,88	8,41
<b>C Altezza in ordine di marcia (m)</b>	2,87	2,89	2,89	3,01	2,85	2,85	3,60
<b>Ambiente di utilizzo</b>	esterno	esterno	esterno	esterno	esterno	esterno	esterno
<b>Codice</b>	AAD20B200KX	AAD20V200KX	AAD23V250K	AAD23E300K	AAD24E225KX	AAD28E300KX	AAD32E280K
							<b>PATENTE C</b>

AUTOCARRATE ALTEZZA DA 20 A 32m

## CARATTERISTICHE OPERATIVE

- Versioni ARTICOLATE
- Guidabili con patente B (eccetto AAD32)
- Comandi dal cestello
- Limitatore di carico nel cestello
- Presa elettrica nel cestello 230 V
- Le autocarrate montate su pick-up consentono l'utilizzo in spazi più ristretti garantendo una maggiore versatilità
- Il peso si riferisce a peso totale a terra (peso del mezzo + carico massimo)

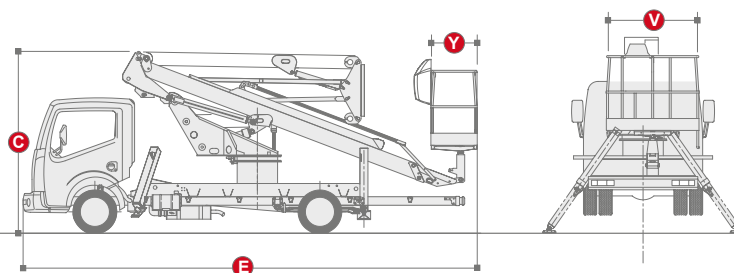
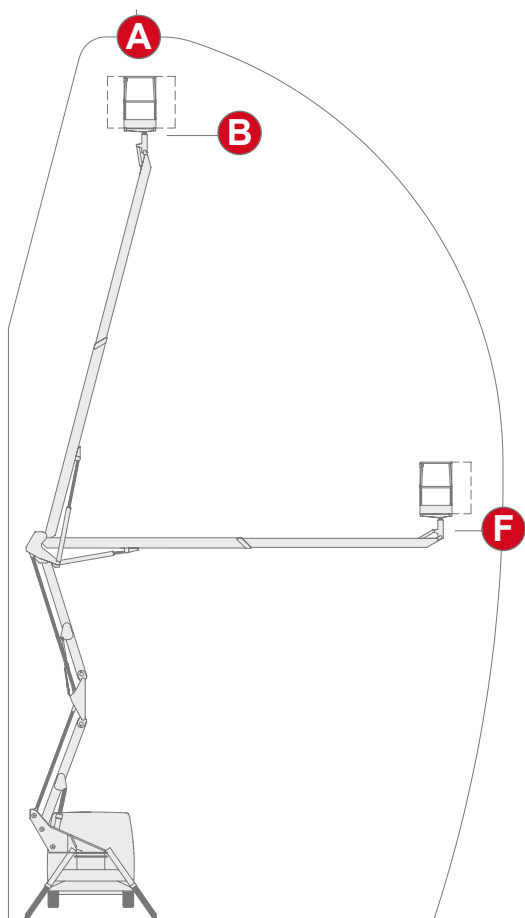

■ LE MISURE INDICATE POTREBBERO SUBIRE VARIAZIONI IN RELAZIONE ALLA PRESENZA DI EVENTUALI OPTIONAL SULLE MACCHINE

# CARRELLI TELESCOPICI



FORCHE

GANCIO



FALCONE



## CARRELLI TELESCOPICI **ALTEZZA DA 5 A 13m** (la categoria prosegue nella pagina successiva)

Modello	CTD6	CTD9	CTD10				CTD13		CTE5
Tipologia	Fisso	Fisso	Fisso	Fisso	Fisso	Fisso	Fisso	Fisso	Fisso Elettrico
<b>A</b> Altezza di lavoro (m)	5,78	8,70	9,60	10	9,62	9,65	12,40/12,50	13,6	4,80
<b>B</b> Altezza a riposo (m)	1,91	2,21	2,86	2,38	2,9	2,49	2,50/2,86	2,67	1,97
<b>C</b> Larghezza (m)	1,8	2,12	2,29	2,26	2,4	2,36	2,29/2,31	2,43	1,54
<b>D</b> Lunghezza (m)	4,1	4,85	5,05	4,96	5,95	5,91	5,56/5,97	6,47	3,32
<b>E</b> Sbraccio (m)	3,25	5,60	6,20	2,2	5,95	5,4	8,50/8,79	9,8	2,60
<b>F</b> Portata massima (Kg)	2500	3200	3800	3200	12000	7000	4000	4000	2500
<b>Peso (Kg)</b>	4800	7050	8700	7960	17000	11300	9850/10100	11400	4950
<b>Ambiente di utilizzo</b>	esterno	esterno	esterno	esterno	esterno	esterno	esterno	esterno	interno/esterno
Codice	CTD6D25QX	CTD9D32Q	CTD10D38Q	CTD10H32QKX	CTD10U12TKX	CTD10D70QKX	CTD13D40QKX	CTD13H40QX	CTE5ME25Q

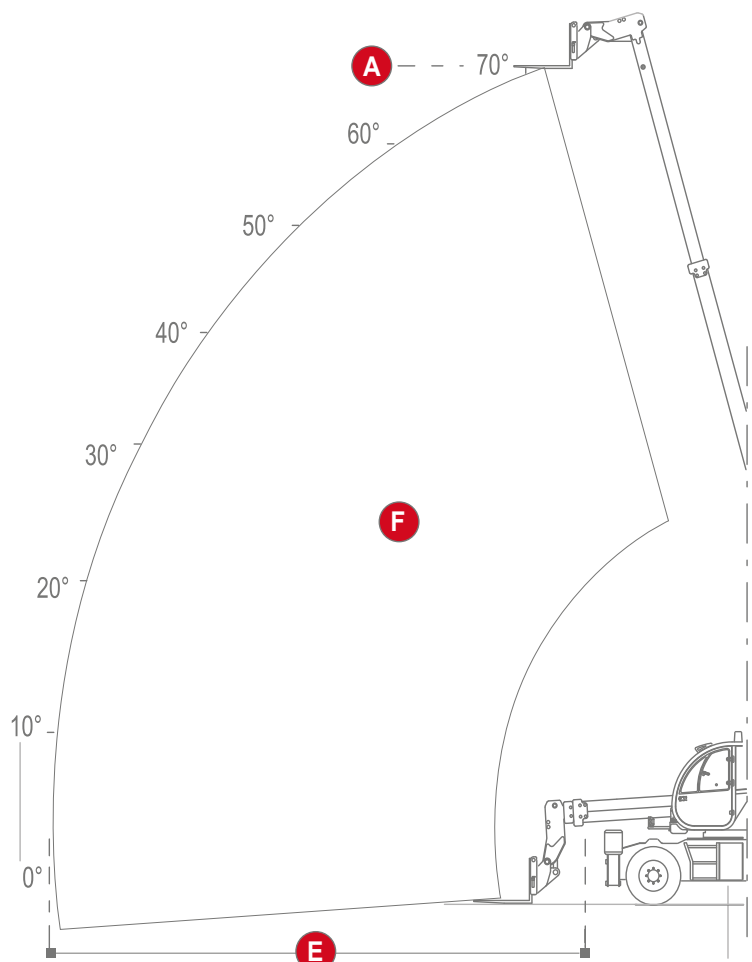

### CARATTERISTICHE OPERATIVE

- Versioni fisse e rotative
- Grande capacità di carico
- Vasta gamma di accessori installabili su alcuni modelli
  - cestello fisso o estensibile
  - pala senza denti
  - gancio
  - argano
  - falcone
  - forche
- Versioni con radiocomando
- La sigla CTE indica i carrelli telescopici alimentati completamente ad energia elettrica

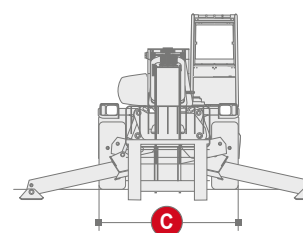
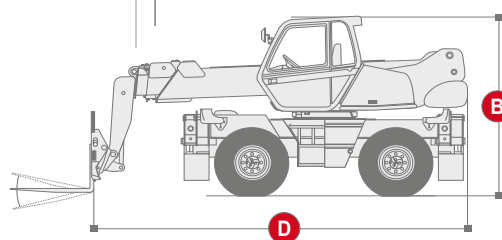

■ LE MISURE INDICATE POTREBBERO SUBIRE VARIAZIONI IN RELAZIONE ALLA PRESENZA DI EVENTUALI OPTIONAL SULLE MACCHINE

CARRELLI TELESCOPICI **ALTEZZA DA 5 A 13m** (prosegue nella pagina successiva)

# CARRELLI TELESCOPICI

CESTELLO



PALA



ARGANO



## CARRELLI TELESCOPICI **ALTEZZA DA 13 A 17m** (la categoria prosegue nella pagina successiva)

Modello	CTD13		CTD15		CTD16			CTD17				
	Fisso	Fisso	Fisso	Fisso	Rotativo	Rotativo	Rotativo	Fisso	Rotativo	Rotativo	Rotativo	
<b>A</b> Altezza di lavoro (m)	13,6	13,6	14,80	14,80	15,70	15,82	15,70	16,90	16,80	17,20	17,30	
<b>B</b> Altezza a riposo (m)	2,6	2,58	2,52	2,52	3,00	2,97	3,03	2,55	3,01	2,67	3,02	
<b>C</b> Larghezza (m)	2,43	2,32	2,55	2,55	2,38	2,39	2,38	3,36	2,38	2,43	2,43	
<b>D</b> Lunghezza (m)	6,43	6,09	6,31	6,31	6,53	6,36	6,74	6,29	6,30	6,76	6,07	
<b>E</b> Sbraccio (m)	9,8	9,8	10,40	10,50	13,35	13,20	14,40	12,70	15,10	12,85	14,50	
<b>F</b> Portata massima (Kg)	3600	3500	5500	5500	3500	3500	3800	4000	4000	4000	4200	
<b>Peso (Kg)</b>	10340	10210	13500	13500	13100	12955	13200	12260	15030	12100	14600	
<b>Ambiente di utilizzo</b>	esterno	esterno	esterno	esterno	esterno	esterno	esterno	esterno	esterno	esterno	esterno	esterno
Codice	CTD13H36QX	CTD13U35QF	CTD15N55Q	CTD15N55Q	CTD16D35QR	CTD16U35QR	CTD16D38QR	CTD17D40QX	CTD17D40QR	CTD17H40QX	CTD17U42QR	

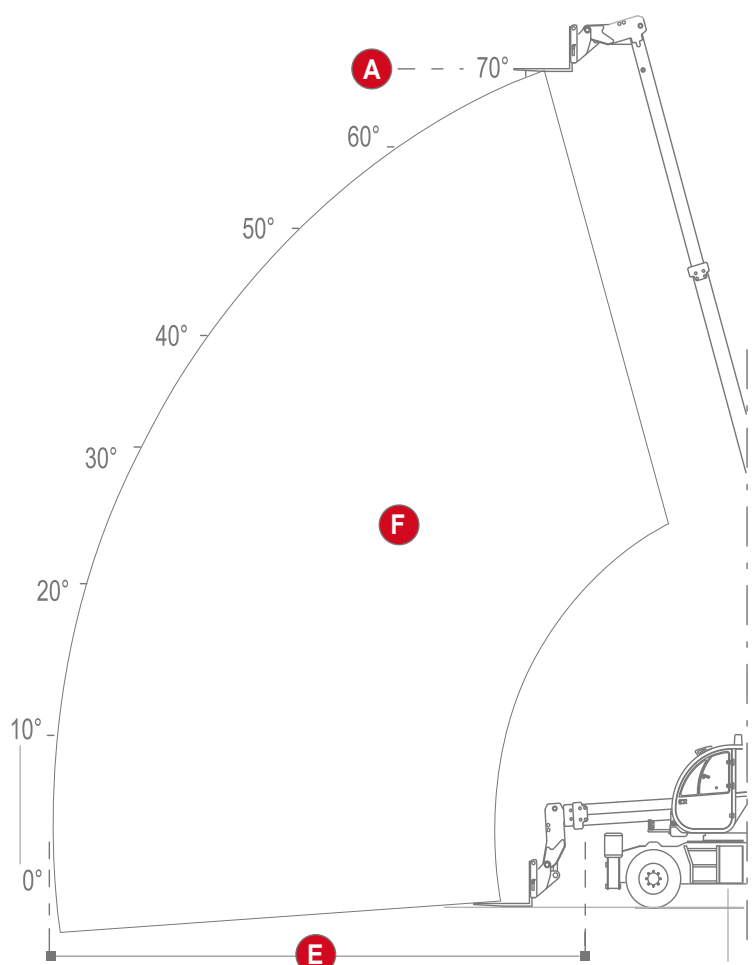

### CARATTERISTICHE OPERATIVE

- Versioni fisse e rotative
- Grande capacità di carico
- Vasta gamma di accessori installabili su alcuni modelli
  - cestello fisso o estensibile
  - pala senza denti
  - gancio
  - argano
  - falcone
  - forche
- Versioni con radiocomando
- La sigla CTE indica i carrelli telescopici alimentati completamente ad energia elettrica

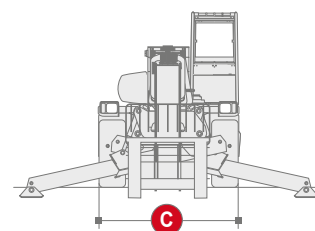
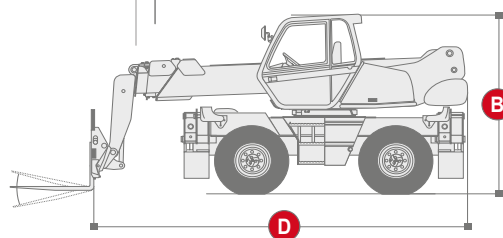

■ LE MISURE INDICATE POTREBBERO SUBIRE VARIAZIONI IN RELAZIONE ALLA PRESENZA DI EVENTUALI OPTIONAL SULLE MACCHINE



## CARRELLI TELESCOPICI ALTEZZA DA 18 A 26m

Modello	CTD18			CTD19	CTD21			CTD25			CTD26
Tipologia	Fisso	Rotativo	Rotativo	Fisso	Rotativo	Rotativo	Rotativo	Rotativo	Rotativo	Rotativo	Rotativo
<b>A</b> Altezza di lavoro (m)	17,50	17,56	17,56	18,80	20,50	20,70	20,60	24,50	24,60	24,60	25,90
<b>B</b> Altezza a riposo (m)	2,50	3,09	3,12	2,52	3,03	3,09	3,02	3,00	3,09	3,05	3,10
<b>C</b> Larghezza (m)	2,40	2,50	2,54	2,53	2,38	2,50	2,43	2,37	2,50	2,43	2,50
<b>D</b> Lunghezza (m)	6,27	6,69	6,69	6,39	7,15	6,57	6,78	7,93	7,62	7,82	8,08
<b>E</b> Sbraccio (m)	13,17	14,00	14,26	14,10	18,10	17,70	18,10	18,41	19,00	18,50	21,70
<b>F</b> Portata massima (Kg)	4000	4000	4999	5500	5000	4999	4999	4000	4999	4000	6000
<b>Peso (Kg)</b>	11950	15300	15100	14100	16900	16500	16095	16700	17230	17165	18000
<b>Ambiente di utilizzo</b>	esterno	esterno	esterno	esterno	esterno	esterno	esterno	esterno	esterno	esterno	esterno
Codice	CTD18U40QF	CTD18RN40QR	CTD18N50QR	CTD19N55Q	CTD21D50QR	CTD21RN50QR	CTD21U50QR	CTD25D40QR	CTD25RN50QR	CTD25U40QR	CTD26U60QR

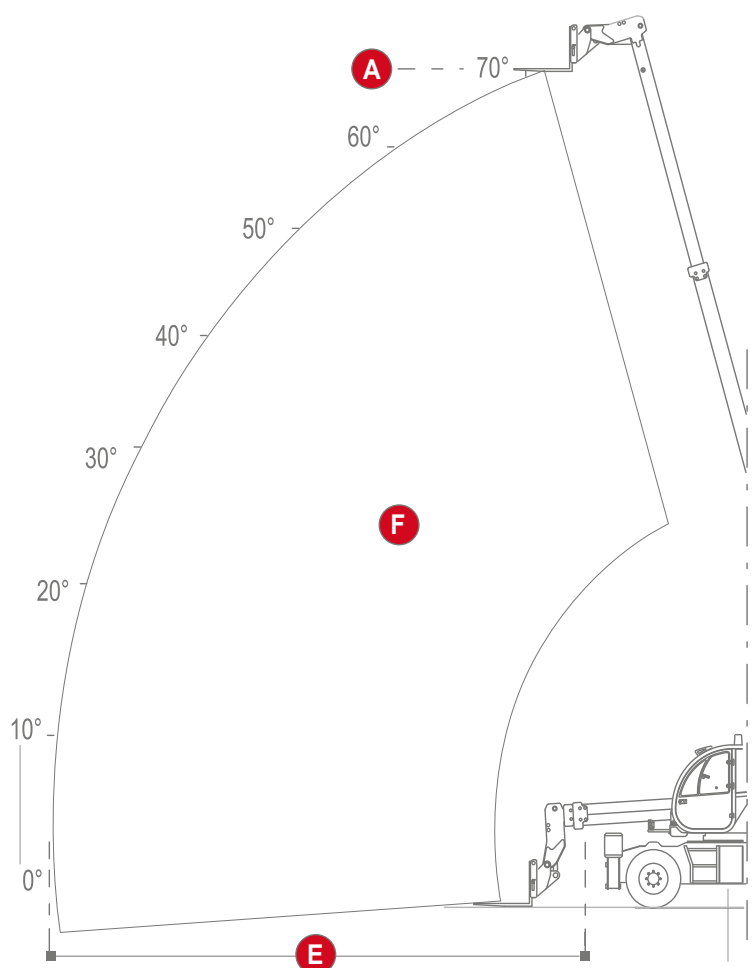

### CARATTERISTICHE OPERATIVE

- Versioni fisse e rotative
- Grande capacità di carico
- Vasta gamma di accessori installabili su alcuni modelli
  - cestello fisso o estensibile
  - pala senza denti
  - gancio
  - argano
  - falcone
  - forche
- Versioni con radiocomando
- La sigla CTE indica i carrelli telescopici alimentati completamente ad energia elettrica

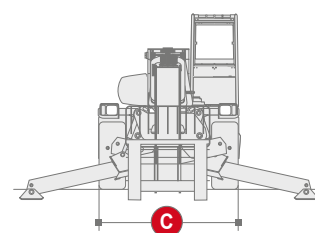
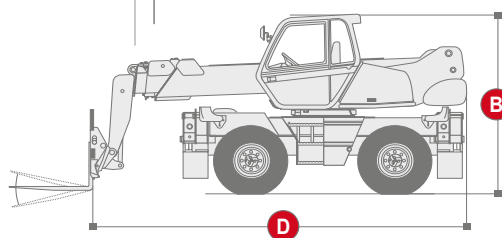

■ LE MISURE INDICATE POTREBBERO SUBIRE VARIAZIONI IN RELAZIONE ALLA PRESENZA DI EVENTUALI OPTIONAL SULLE MACCHINE





# MUE/MUD MRE

## CARRELLI ELEVATORI PORTATA DA 16 A 30q

Modello	MUD30		MUE16	MUE18	MUE20	MUE25	MUE30	MRE16
	Diesel	Diesel	Elettrica	Elettrica	Elettrica	Elettrica	Elettrica	Elettrica
Tipologia								
Portata massima (Kg)	3000	3000	1600	1800	2000	2500	3000	1600
Peso (Kg)	4360	4250	3161	3395	3342	4408	5301	3398
<b>B</b> Min. ingombro montante abbassato (m)	2,17	2,26	2,15	2,15	2,12	2,14	2,23	2,87
<b>C</b> Altezza sollevamento forche (m)	4,70	4,70	4,70	4,70	3,35	4,70	4,70	7,00
<b>D</b> Lunghezza totale (m)	2,73	2,78	1,99	2,00	1,98	2,36	2,43/2,54	2,41
Larghezza totale (m)	1,28/1,70	1,24	1,05	1,05	1,15	1,17	1,19/1,22	1,27
Spessore forche (mm)	45,00	45,00	35,00	35,00	35,00	40,00	45,00	40
Ambiente di utilizzo	esterno	esterno	interno	interno	interno	interno	interno	Interno
Codice	MUD470L300X	MUD470Y300X	MUE470Y160X	MUE470Y180X	MUE470Y200X	MUE470Y250X	MUE470Y300X	MRE700Y16Q

CARRELLI ELEVATORI PORTATA DA 16 A 30q

### CARRELO ELEVATORE ELETTRICO

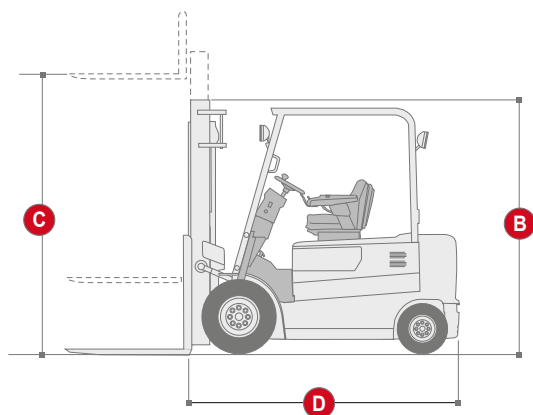

### CARATTERISTICHE OPERATIVE

- Versioni ELETTRICHE e DIESEL
- Dispositivo di traslazione forche di serie
- Grande versatilità e facilità d'impiego
- Su richiesta lunghezza forche variabile

### CARRELO ELEVATORE DIESEL

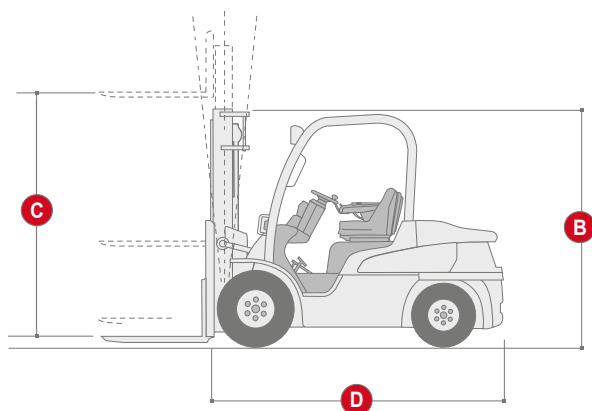

LE MISURE INDICATE POTREBBERO SUBIRE VARIAZIONI IN RELAZIONE ALLA PRESENZA DI EVENTUALI OPTIONAL SULLE MACCHINE

# PIATTAFORME SOTTOPONTE



## PIATTAFORME SOTTOPONTE

	Modello	SPD4
	<b>Tipologia</b>	
<b>A</b>	Max. discesa torre (m)	4,00
<b>B</b>	Lunghezza piattaforma estesa (m)	6,00
	Larghezza piattaforma (m)	1,00
<b>C</b>	Altezza a riposo (m)	3,95
<b>D</b>	Larghezza (m)	2,10
<b>E</b>	Lunghezza(m)	7,44
	Portata massima (kg)	300
	Portata massima su piattaforma telescopica (kg)	150
	Peso (kg)	3500
	Rotazione torre sottoponte	135°
	<b>Ambiente di utilizzo</b>	<b>esterno</b>
	Codice	SPD4BA300KE6

PIATTAFORME SOTTOPONTE

## CARATTERISTICHE OPERATIVE

- Ideata per lavorare sulla parte inferiore di ponti
- Discesa torre fino a 4 metri
- Guidabile con patente B
- Omologata per circolare senza bisogno di rimuovere il contrappeso

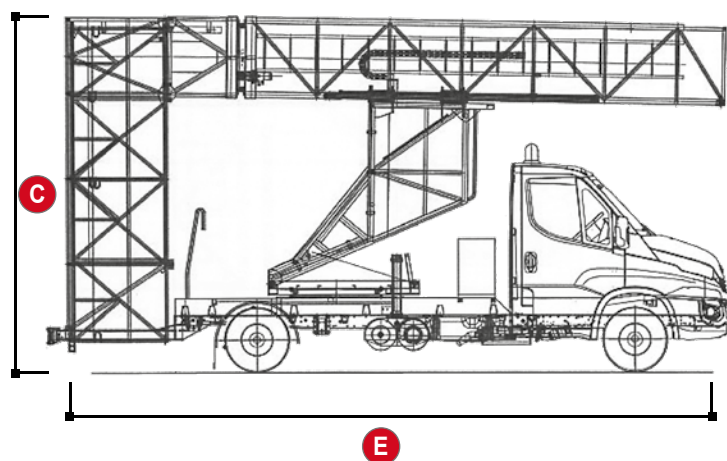
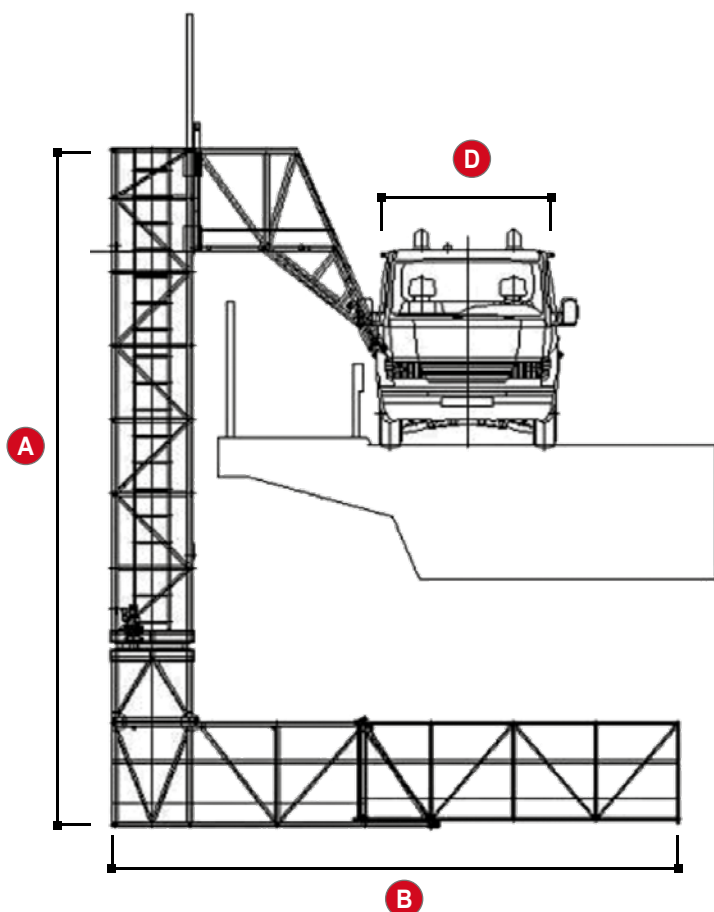

■ LE MISURE INDICATE POTREBBERO SUBIRE VARIAZIONI IN RELAZIONE ALLA PRESENZA DI EVENTUALI OPTIONAL SULLE MACCHINE

# AUTOCARRI

CON GRU RETROCABINA



## AUTOCARRI

Modello	CASSONE FISSO						CASSONE RIBALTABILE				
	Tipologia				Gru	Gru	Doppia Cabina				Gru
A	Lunghezza (m)	3	5,55	6,32	5,62 – 6,00	6,25	2,46	4,99	5,23	4,86	5,58
B	Lunghezza cassone (m)	3,8	3,02	3,83	3,40 – 3,80	3,6	5,73	3,2	3,4	3,1	3,07 – 3,27
C	Portata utile telaio (kg)	1300	1270	1470	950 – 1000	1645-1595	1265	1200	900	1645-1595	1645-1595
	Ambiente di utilizzo	esterno	esterno	esterno	esterno	esterno	esterno	esterno	esterno	esterno	esterno
	Codice	CASFDBG1300K	CASFDEG1270K	CASFDGB1435K	CASDBG900KGR	CASDEG770KGR	CASFDRD1210KDC	CASDBG12QR	CASDE900KR	CASDEG1300KR	CASDEG770KRGR

## ■ AUTOCARRI

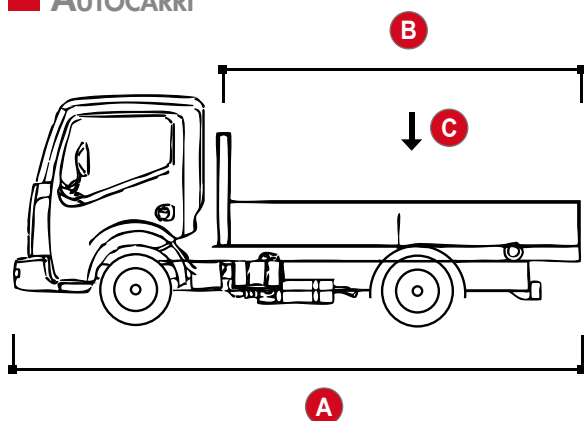

## ■ CARATTERISTICHE OPERATIVE

- Disponibili versioni con GRU RETROCABINA
- Ideali per trasportare ogni tipo di materiale
- Cassoni di grandi dimensioni per consentire la movimentazione di elevato volume di materiale
- Massima operatività di lavoro con la gru
- Trasporto e movimentazione di materiale in totale indipendenza
- Consentono di caricare e scaricare materiale in modo pratico e agevole

TUTTO PER IL CANTIERE





## TUTTO PER IL CANTIERE

- Autogrù con e senza operatore
- Offriamo anche supporto nell'organizzazione di interventi di sollevamento materiale con autogrù con operatore
- Macchine movimento terra
- Dalle minipale ai grandi escavatori cingolati
- Piattaforme autocarrate oltre i 30 metri con operatore
- Moduli prefabbricati e container
- Ampia gamma di allestimenti per ogni esigenza
- WC chimici
- Torri faro
- Generatori di corrente.

UN TEAM DI PROFESSIONISTI SARÀ AL VOSTRO FIANCO PER INDIVIDUARE LA SOLUZIONE MIGLIORE PER OGNI NECESSITÀ, CON LA GARANZIA DEGLI STANDARD CHE HANNO RESO LOXAM LEADER DI SETTORE.











# Sicurezza in cantiere



La sicurezza prima di tutto.

Quando sei in cantiere presta attenzione alla segnaletica di sicurezza.



VIETATO L'ACCESSO  
AI NON ADDETTI AI LAVORI



NON PASSARE SOTTO  
CARICHI SOSPESI



NON GETTARE MATERIALI  
DAI PONTEGGI



NON UTILIZZARE SCALE SU  
MEZZI DI SOLLEVAMENTO AEREO

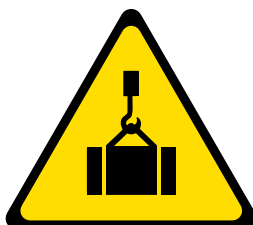

ATTENZIONE  
AI CARICHI SOSPESI

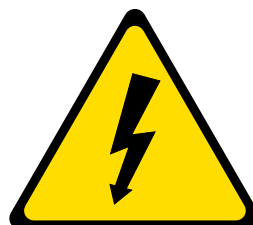

TENSIONE  
ELETTRICA PERICOLOSA



GUANTI  
DI PROTEZIONE



CALZATURE  
DI SICUREZZA



CASCO  
DI PROTEZIONE



CINTURA  
DI SICUREZZA

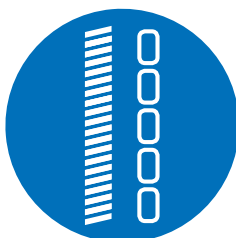

CONTROLLARE  
FUNI E CATENE



PROTEZIONE  
UDITO

Questo catalogo è da intendersi a solo scopo informativo dei servizi offerti, la disponibilità può variare.

Loxam, nonostante ponga la massima attenzione riguardo la correttezza delle informazioni fornite, declina ogni responsabilità per eventuali errori, imprecisioni e omissioni rinvenibili nei contenuti del catalogo.



# **LOXAM**

## Piattaforme Aeree

[www.loxam.it](http://www.loxam.it)